

建設機械レンタルカタログ



未来へ挑戦します。
人と自然と地域のために。

株式会社 **ナカノ**

未来へ挑戦します。人と自然と地域のために。

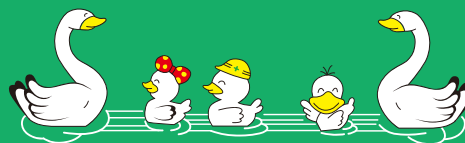

Contents

1	バックホウ
1	…… ミニバックホウ
2	…… 0.1バックホウ
3	…… 0.2バックホウ
4	…… 超小施回0.1~0.2バックホウ
5	…… 0.25~0.28バックホウ
6	…… 0.45バックホウ
7	…… 超小施回0.28~0.45バックホウ
8	…… 0.7バックホウ
9	…… ハイブリッドバックホウ
10	…… ロングアームバックホウ
11	アタッチメント
12	ブルドーザー
13	タイヤショベル キャリー
14	転圧
15	ローラー
17	舗装機械
18	ダンプ
19	特殊車両
20	カーゴクレーン
21	高所作業車
23	発電機
24	ポンプ
25	コンプレッサー エアー工具
26	カッター
27	チェンソー 草刈機
28	その他小物機械
30	バイブレーター
31	ホッパー ミキサー
32	保安用品
33	測量機器
34	仮設用品
35	季節商品



常にお客様のニーズにお応えする為に

「ナカノだから出来る」

柔軟なサービスをご提案。

長年培ってきた技術と経験で

パートナー様のご要望にお応えします。

ミニバックホウ



バックホウ



外形図及び
作業範囲図

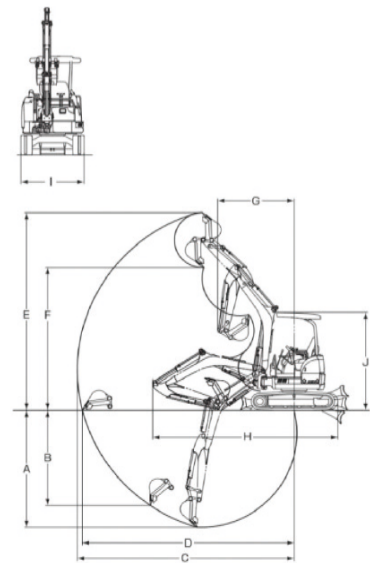

アタッチ
メント

ブル
ドーザー

・タイヤ
ショベル
・キャリア

転圧

ローラー

舗装機械

ダンプ

特殊車両

カーゴ
クレーン

高所作業車

発電機

ポンプ

・コンブ
レッサー
・エアーツール

カッター

・チェンソー
・草刈機

その他
小物機械

パイプ
レーター

・ホッパー
・ミキサー

保安用品

測量器械

仮設用品

季節商品

機械名	後方小旋回掘削機				
	0.03	0.05		0.08	
クラス	U10-3	U17	VIO17	U20	
型式	クボタ	クボタ	ヤンマー	クボタ	
メーカー	クボタ	クボタ	ヤンマー	クボタ	
標準バケット容量 (新JIS表示) m ³	0.022	0.04	0.05	0.066	
標準バケット幅 (サイドカッター含む) mm	368	450	450	450	
最大掘削深さ A mm	1800	2310	2200	2320	
最大垂直掘削深さ B mm	1550	1910	1850	1900	
最大掘削半径 C mm	3380	3900	3710	4140	
床面最大掘削半径 D mm	—	—	3710	—	
最大掘削高さ E mm	3055	3540	3690	3655	
最大ダンプ高さ F mm	2215	2440	2630	2320	
フロント最小旋回半径 (スイング時) G mm	1250	1440	1520 (1290)	1935 (1515)	
後端旋回半径 mm	500	—	—	760	
接地圧 kPa	—	—	28	—	
走行速度 低/高 km/h	2.0/4.0	2.1/4.1	2.1/4.3	2.2/4.2	
定格出力kw (PS)	7.4 (10.2)	11.8 (16)	10.1 (13.7)	14 (19)	
輸送時外形寸法	全長 H mm	2985	3545	3460	3845
	全幅 I mm	750/990	990/1240	950/1280	1400
	全高 J mm	1405/1655	2250/2340	2370	2350
燃料タンク容量 ℓ	12	19	20	28	
機体質量 kg	—	1360 (1390)	—	1670	
機械質量 kg	980	1620 (1650)	1640	2100	
運転資格	車両系建設機械 (整地、運搬、積込及び掘削用)		特別教育		

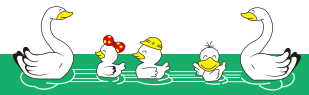

0.1バックホウ

バックホウ

アタッチメント

ブルドーザー

・タイヤ
・ショベル
・キャリア

転圧

ローラー

舗装機械

ダンプ

特殊車両

カーゴ
クレーン

高所作業車

発電機

ポンプ

・コンプレッサー
・エアーツール

カッター

・チェーンソー
・草刈機

その他
小物機械

パイプ
レーター

・ホッパー
・ミキサー

保安用品

測量器械

仮設用品

季節商品



外形図及び
作業範囲図

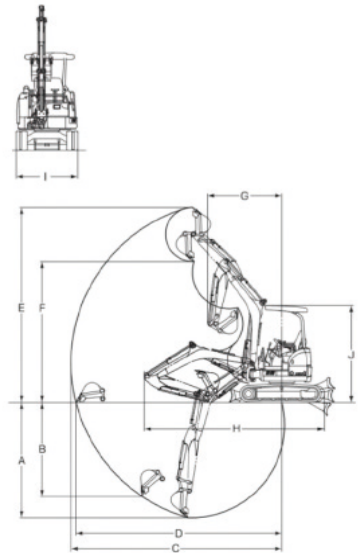

機械名	後方小旋回機				
クラス	0.1				
型式	VIO25	U30	ZX30U	VIO30	
メーカー	ヤンマー	クボタ	日立	ヤンマー	
標準バケット容量(新JIS表示) m ³	0.08	0.09	0.09	0.1	
標準バケット幅(サイドカッター含む) mm	490	530	500	540	
最大掘削深さ A mm	2540	2820	2790	2820	
最大垂直掘削深さ B mm	2240	2290	2330	2290	
最大掘削半径 C mm	4400	4905	4890	4730	
床面最大掘削半径 D mm	4400	—	4750	4730	
最大掘削高さ E mm	4460	4570	4620	4550	
最大ダンプ高さ F mm	3050	3145	3200	3160	
フロント最小旋回半径(スイング時) G mm	1800(1500)	2095(1690)	1970(1580)	2050(1840)	
後端旋回半径 mm	750	790	—	—	
接地圧 kPa	29	—	28	28.3	
走行速度 低/高 km/h	2.8/4.5	3.1/4.6	2.8/4.3	2.7/4.5	
定格出力 kw(PS)	15.2(20.7)	18.9(25.7)	18(24.5)	18.5(25.2)	
輸送時外形寸法	全長 H mm	4110	4530	4450	4470
	全幅 I mm	1500	1550	1550	1550
	全高 J mm	2470	2450	2480	2500
燃料タンク容量 ℓ	29.2	46	42	41	
機体質量 kg	1850	2270	2300	2180	
機械質量 kg	2500	2990	3000	2980	
運転資格	車両系建設機械 (整地、運搬、積込及び掘削用)			特別教育	

クレーン仕様機

吊上能力	最大能力 t×m	0.5×2.0	0.9×1.95	0.9×1.9	0.9×1.81
	最小作業半径時能力 t×m	0.5×1.5	0.9×1.75	0.9×1.7	0.9×1.77
	最大作業半径時能力 t×m	0.16×3.8	0.24×4.0	0.17×4.2	0.16×4.2
	最大地上揚程 mm	2050	2035	2240	2220
運転資格	車両系建設機械(整地、運搬、積込及び掘削用)			特別教育	
	小型移動式クレーン				

※クレーン仕様機は上記の表(吊上能力・運転資格)以外は標準機と同じ仕様になります。

0.2バックホウ

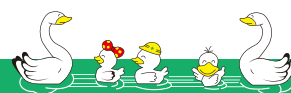

バックホウ



外形図及び作業範囲図

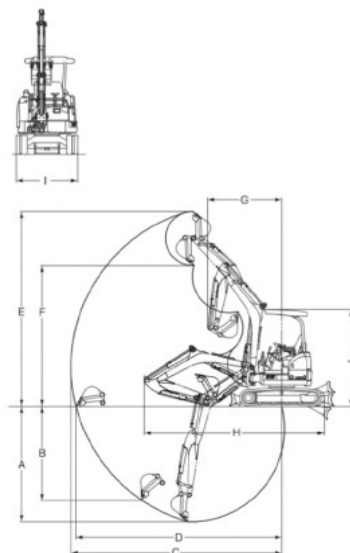

アタッチメント

ブルドーザー

・タイヤショベル
・キャリア

転圧

ローラー

舗装機械

ダンプ

特殊車両

カーゴクレーン

高所作業車

発電機

ポンプ

・コンプレッサー
・エアーツール

カッター

・チェンソー
・草刈機

その他小物機械

パイプレータ

・ホッパー
・ミキサー

保安用品

測量器械

仮設用品

季節商品

機械名	後方小旋回機				
クラス	0.2				
型式	U40	ZX40U	VIO45	VIO55	
メーカー	クボタ	日立	ヤンマー	ヤンマー	
標準バケット容量 (新JIS表示) m ³	0.14	0.14	0.14	0.16	
標準バケット幅 (サイドカッター含む) mm	600	600	650	700	
最大掘削深さ A mm	3385	3320	3360	3710	
最大垂直掘削深さ B mm	2665	2550	2690	2930	
最大掘削半径 C mm	5850	5760	5700	6100	
床面最大掘削半径 D mm	5705	5610	5540	5950	
最大掘削高さ E mm	5465	5590	5530	5900	
最大ダンプ高さ F mm	3800	3910	3870	4240	
フロント最小旋回半径 (スイング時) G mm	2390 (1960)	2240 (1750)	2190 (1950)	2180 (1940)	
後端旋回半径 mm	990	—	970	995	
接地圧 kPa	—	26	28.4	28.4	
走行速度 低/高 km/h	2.8/4.9	2.5/4.2	2.4/4.6	2.2/4.2	
定格出力 kw (PS)	31.2 (42.4)	27.1 (36.9)	27.5 (37.4)	33.5 (45.5)	
輸送時外形寸法	全長 H mm	5315	5350	5230	5510
	全幅 I mm	1960	1960	1970	1990
	全高 J mm	2490	2530	2540	2540
燃料タンク容量 ℓ	68	70	66	66	
機体質量 kg	3440	3350	3220	3830	
機械質量 kg	4440	4440	4490	5140	
運転資格	車両系建設機械 (整地、運搬、積込及び掘削用)		技能講習		

クレーン仕様機

吊上能力	最大能力 t×m	0.9×2.6	0.99×1.9	1.1×2.4	1.3×2.7
	最小作業半径時能力 t×m	0.9×2.0	0.99×1.9	1.1×1.9	1.3×1.88
	最大作業半径時能力 t×m	0.32×5.0	0.29×4.9	0.29×5.0	0.33×5.4
	最大地上揚程 mm	3285	3210	3590	3890
運転資格	車両系建設機械 (整地、運搬、積込及び掘削用)		技能講習		
	小型移動式クレーン		特別教育	技能講習	

※クレーン仕様機は上記の表 (吊上能力・運転資格) 以外は標準機と同じ仕様になります。



超小旋回0.1~0.2バックホウ

バックホウ

アタッチメント

ブルドーザー

・タイヤ
・ショベル
・キャリア

転圧

ローラー

舗装機械

ダンプ

特殊車両

カーゴ
クレーン

高所作業車

発電機

ポンプ

・コンプレッサー
・エア工具

カッター

・チェーンソー
・草刈機

その他
小物機械

パイプ
レーター

・ホッパー
・ミキサー

保安用品

測量器械

仮設用品

季節商品



外形図及び
作業範囲図

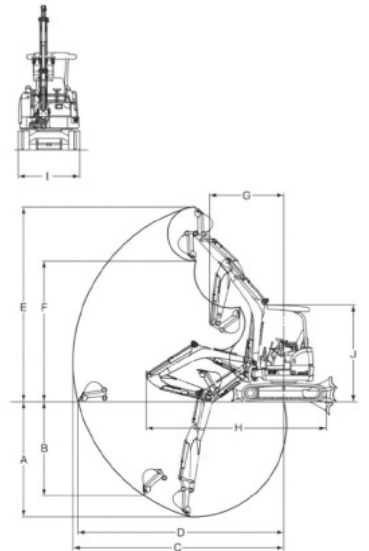

機械名	超小旋回機				
	0.1		0.2		
クラス	0.1		0.2		
型式	B3-6	RX-306	B6-6	RX-506	
メーカー	ヤンマー	クボタ	ヤンマー	クボタ	
標準バケット容量(新JIS表示) m ³	0.08	0.09	0.2	0.21	
標準バケット幅(サイドカッター含む) mm	490	480	700	680	
最大掘削深さ A mm	2900	2960	4050	4065	
最大垂直掘削深さ B mm	2400	2380	3100	2820	
最大掘削半径 C mm	4680	4530	6150	5730	
床面最大掘削半径 D mm	4680	4420	6050	5625	
最大掘削高さ E mm	5150	5180	6450	6420	
最大ダンプ高さ F mm	3730	3740	4800	4660	
フロント最小旋回半径 G mm	850	775	1025	1000	
後端旋回半径 mm	850	—	—	—	
接地圧 kPa	29.7	—	29.7	—	
走行速度 低/高 km/h	2.6/4.6	2.7/4.6	2.2/4.2	2.6/4.5	
定格出力 kw(PS)	18.1(24.6)	18.9(25.7)	29.7(40.4)	30.1(40.9)	
輸送時外形寸法	全長 H mm	4200	4080	5380	5170
	全幅 I mm	1550	1550	1990	2000
	全高 J mm	2525	2470	2620	2540
燃料タンク容量 ℓ	42	41	64	60	
機体質量 kg	2455	2290	3820	4115	
機械質量 kg	3300	2990	5450	5400	
運転資格	車両系建設機械 (整地、運搬、積込及び掘削用)		特別教育	技能講習	

クレーン仕様機

吊上能力	最大能力 t×m	0.9×1.6	0.9×1.6	1.3×2.5	0.99×2.8
	最小作業半径時能力 t×m	0.7×1.0	0.9×1.3	1.3×1.0	0.99×1.6
	最大作業半径時能力 t×m	0.17×4.1	0.24×3.8	0.32×5.4	0.47×4.9
	最大地上揚程 mm	2750	2690	3500	3435
運転資格	車両系建設機械(整地、運搬、積込及び掘削用)		特別教育	技能講習	
	小型移動式クレーン		技能講習		

※クレーン仕様機は上記の表(吊上能力・運転資格)以外は標準機と同じ仕様になります。

0.25~0.28バックホウ



バックホウ

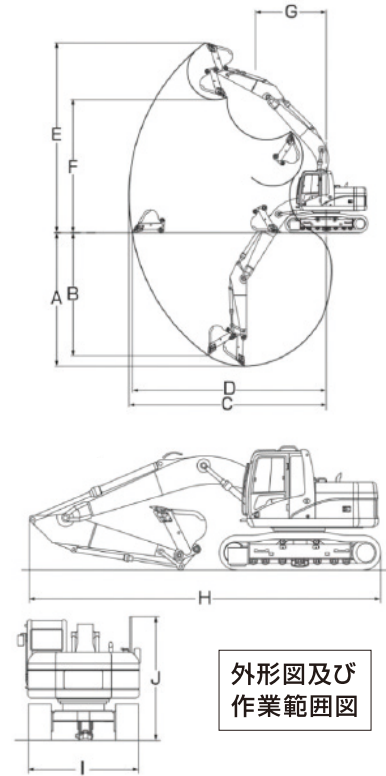

アタッチメント

ブルドーザー

・タイヤショベル
・キャリー

転圧

ローラー

舗装機械

ダンプ

特殊車両

カーゴクレーン

高所作業車

発電機

ポンプ

・コンプレッサー
・エアーツール

カッター

・チェンソー
・草刈機

その他小物機械

パイプレータ

・ホッパー
・ミキサー

保安用品

測量器械

仮設用品

季節商品

機械名	標準機	後方小旋回機		
		0.25	0.28	
クラス	0.25	0.28		
型式	ZX70	ZX75US	SH75X	
メーカー	日立	日立	住友	
標準バケット容量(新JIS表示) m ³	0.28	0.28	0.28	
標準バケット幅(サイドカッター含む) mm	750	760	804	
最大掘削深さ A mm	4170	4110	4130	
最大垂直掘削深さ B mm	—	3670	3640	
最大掘削半径 C mm	6320	6430	6410	
床面最大掘削半径 D mm	—	—	—	
最大掘削高さ E mm	7150	7210	7370	
最大ダンプ高さ F mm	5060	5120	5280	
フロント最小旋回半径 G mm	1720	1810	1630	
後端旋回半径 mm	—	1290	1290	
接地圧 kPa	30	31	33	
走行速度 低/高 km/h	3.4/5.3	3.1/5.0	3.2/5.1	
定格出力 kw (PS)	40.5 (55)	41.8 (56.8)	40	
輸送時外形寸法	全長 H mm	6080	5880	5755
	全幅 I mm	2200	2320	2320
	全高 J mm	2600	2690	2720
燃料タンク容量 ℓ	135	135	120	
機体質量 kg	5080	5840	—	
機械質量 kg	6470	7200	7410	
運転資格	車両系建設機械 (整地、運搬、積込及び掘削用)	技能講習		

クレーン仕様機

吊上能力	最大能力 t×m	1.7×3.0	1.7×3.0	1.7×3.3
	最小作業半径時能力 t×m	1.7×1.8	1.7×1.9	1.7×1.3
	最大作業半径時能力 t×m	0.6×5.4	0.6×5.5	0.8×5.5
	最大地上揚程 mm	3570	3730	4650
運転資格	車両系建設機械(整地、運搬、積込及び掘削用) 小型移動式クレーン	技能講習		

※クレーン仕様機は上記の表(吊上能力・運転資格)以外は標準機と同じ仕様になります。

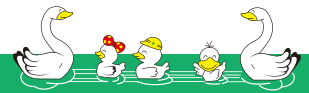

0.45バックホウ

バックホウ

アタッチメント

ブルドーザー

・タイヤ
・ショベル
・キャリア

転圧

ローラー

舗装機械

ダンプ

特殊車両

カーゴ
クレーン

高所作業車

発電機

ポンプ

・コンプレッサー
・エアーツール

カッター

・チェーンソー
・草刈機

その他
小物機械

パイプ
レーター

・ホッパー
・ミキサー

保安用品

測量器械

仮設用品

季節商品

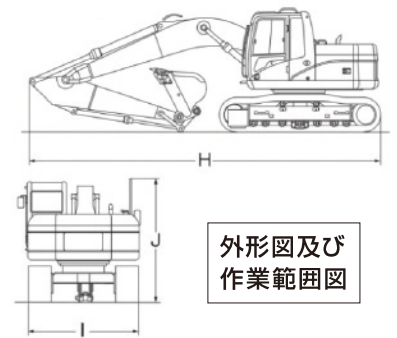
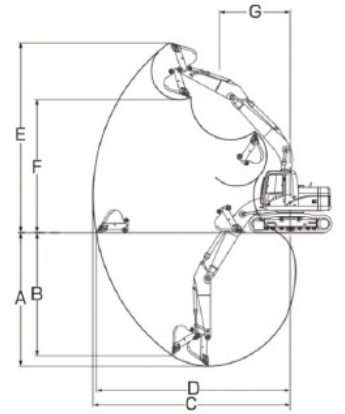

機械名	標準機				後方小旋回機				
	0.45				0.45				
クラス	0.45								
型式	ZX120	SH120	PC120	312	ZX135US	SH125X	311	SH135X	
メーカー	日立	住友	コマツ	CAT	日立	住友	CAT	住友	
標準バケット容量(新JIS表示) m ³	0.5	0.5	0.5	0.5	0.5	0.45	0.5	0.5	
標準バケット幅(サイドカッター含む) mm	1010	907	979	900	1010	907	900	972	
最大掘削深さ A mm	5540	5540	5520	5530	5490	5110	5040	5510	
最大垂直掘削深さ B mm	4750	4950	4950	4840	4730	4900	4510	4900	
最大掘削半径 C mm	8300	8310	8290	8170	8390	7940	7700	8290	
床面最大掘削半径 D mm	—	—	8170	—	—	—	—	—	
最大掘削高さ E mm	8600	8770	8650	8480	9290	9340	7800	9340	
最大ダンプ高さ F mm	6190	6390	6210	6100	6830	6940	5440	6940	
フロント最小旋回半径 G mm	2380	2340	2450	—	2110	1950	—	1950	
後端旋回半径 mm	2190	2130	2190	2160	1490	1490	1750	1490	
接地圧 kPa	40	40	38.2	40.4	42	43	—	43	
走行速度 低/高 km/h	3.3/5.5	3.4/5.6	2.9/5.5	3.6/5.5	3.3/5.5	3.4/5.6	3.6/5.4	3.4/5.6	
定格出力 kw(PS)	78.5(107)	74.9	68.4(93)	52	73.4(99.8)	76.4	55	76.4	
輸送時外形寸法	全長 H mm	7700	7620	7590	7680	7370	7220	6920	7220
	全幅 I mm	2490	2500	2500	2490	2490	2490	2490	2490
	全高 J mm	2790	2820	2875	2870	2790	2790	2760	2790
燃料タンク容量 ℓ	285	260	247	250	220	200	210	200	
機体質量 kg	9900	—	9600	—	10800	—	—	—	
機械質量 kg	12700	12500	12100	12500	13400	13400	12800	13900	
運転資格	車両系建設機械 (整地、運搬、積込及び掘削用)				技能講習				

クレーン仕様機

吊上能力	最大能力 t×m	2.9×4	2.9×3.9	2.9×4.0	2.9×4.2	2.9×3.8	2.9×3.7	—	2.9×3.7
	最小作業半径時能力 t×m	2.9×2.5	2.9×1.8	2.9×2	2.9×2.6	2.9×2.0	2.9×1.4	—	2.9×1.4
最大作業半径時能力 t×m	1.2×7.2	1.1×7.3	1.1×7.2	1.2×7.2	1.1×7.3	1.0×7.2	—	1.0×7.2	
最大地上揚程 mm	4550	5350	4800	4900	4880	5570	—	5570	
運転資格	車両系建設機械(整地、運搬、積込及び掘削用)				技能講習				
	小型移動式クレーン								

※クレーン仕様機は上記の表(吊上能力・運転資格)以外は標準機と同じ仕様になります。

超小旋回0.28~0.45バックホウ

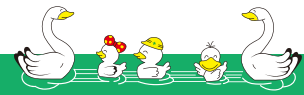

バックホウ



外形図及び
作業範囲図

アタッチ
メント

ブル
ドーザー

・タイヤ
ショベル
・キャリア

転圧

ローラー

舗装機械

ダンプ

特殊車両

カーゴ
クレーン

高所作業車

発電機

ポンプ

・コンプ
レッサ
・エア工具

カッター

・チェンソー
・草刈機

その他
小物機械

パイプ
レーター

・ホッパー
・ミキサー

保安用品

測量器械

仮設用品

季節商品

機械名	超小旋回超機			
	0.28	0.28	0.45	
クラス	0.28	0.28	0.45	
型式	ZX75UR	B7	SH125XU	
メーカー	日立	ヤンマー	住友	
標準バケット容量(新JIS表示) m ³	0.28	0.28	0.45	
標準バケット幅(サイドカッター含む) mm	760	750	907	
最大掘削深さ A mm	4260	4480	4910	
最大垂直掘削深さ B mm	3490	3760	3610	
最大掘削半径 C mm	6440	6420	7590	
床面最大掘削半径 D mm	—	6420	—	
最大掘削高さ E mm	7350	7560	8630	
最大ダンプ高さ F mm	5260	5440	6250	
フロント最小旋回半径 G mm	1170	1320	1430	
後端旋回半径 mm	1290	—	1490	
接地圧 kPa	37	35.3	48	
走行速度 低/高 km/h	3.1/5	2.7/4.8	3.4/5.6	
定格出力 kw(PS)	41.8(56.8)	41.4(56.3)	74.9	
輸送時外形寸法	全長 H mm	5980	5850	7540
	全幅 I mm	2320	2260	2490
	全高 J mm	2660	2680	2770
燃料タンク容量 ℓ	135	115	200	
機体質量 kg	6020	5720	—	
機械質量 kg	8490	8080	14700	
運転資格	車両系建設機械 (整地、運搬、積込及び掘削用)		技能講習	

クレーン仕様機

吊上能力	最大能力 t×m	1.7×2.9	2.5×2.2	2.9×3.6
	最小作業半径時能力 t×m	1.7×1.3	2.5×1.6	2.9×0.9
	最大作業半径時能力 t×m	0.7×5.5	0.5×5.6	1.2×6.5
	最大地上揚程 mm	3970	4070	5490
運転資格	車両系建設機械(整地、運搬、積込及び掘削用)		技能講習	
	小型移動式クレーン			

※クレーン仕様機は上記の表(吊上能力・運転資格)以外は標準機と同じ仕様になります。



0.7バックホウ

バックホウ

- アタッチメント
- ブルドーザー
- ・タイヤショベル
・キャリア
- 転圧
- ローラー
- 舗装機械
- ダンプ
- 特殊車両
- カーゴクレーン
- 高所作業車

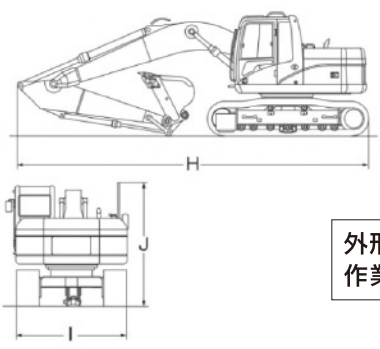
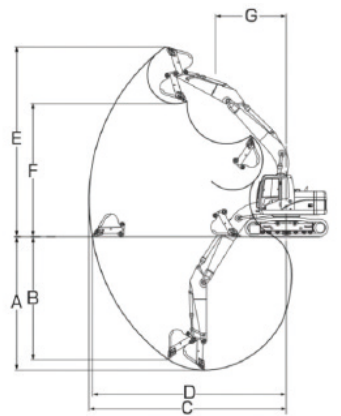

外形図及び作業範囲図

機械名		標準機			
クラス		0.7			
型式		ZX200	SH200	PC200	
メーカー		日立	住友	コマツ	
ポンプ	標準バケット容量(新JIS表示) m ³	0.8	0.8	0.8	
	標準バケット幅(サイドカッター含む) mm	1140	1130	1170	
・コンプレッサー ・エアーツール	最大掘削深さ A mm	6670	6650	6620	
	最大垂直掘削深さ B mm	5990	5960	5980	
	最大掘削半径 C mm	9920	9900	9875	
カッター	床面最大掘削半径 D mm	—	—	—	
	最大掘削高さ E mm	10040	9610	10000	
・チェーンソー ・草刈機	最大ダンプ高さ F mm	7180	6810	7110	
	フロント最小旋回半径 G mm	3180	3660	—	
	後端旋回半径 mm	2890	2790	2750	
その他小物機械	接地圧 kPa	46	47	44	
	走行速度 低/高 km/h	3.5/5.5	3.4/5.6	3.0/5.5	
	定格出力 kw(PS)	128(175)	119.3	110	
パイプレータ	輸送時外形寸法	全長 H mm	9660	9430	9425
		全幅 I mm	2860	2800	2800
		全高 J mm	2950	3130	3040
・ホッパー ・ミキサー	燃料タンク容量 ℓ	400	410	400	
	機体質量 kg	16000	—	15300	
	機械質量 kg	20400	21000	19500	
保安用品	運転資格	車両系建設機械(整地、運搬、積込及び掘削用) 技能講習			

クレーン仕様機

吊上能力	最大能力 t×m	2.9×6.5	2.9×6.1	2.9×6.0
	最小作業半径時能力 t×m	2.9×3.1	2.9×2.2	2.9×2.0
仮設用品	最大作業半径時能力 t×m	1.9×8.7	1.7×8.6	1.8×8.5
	最大地上揚程 mm	5800	6380	6300
季節商品	運転資格	車両系建設機械(整地、運搬、積込及び掘削用) 技能講習 小型移動式クレーン		

※クレーン仕様機は上記の表(吊上能力・運転資格)以外は標準機と同じ仕様になります。

ハイブリッドバックホウ



バックホウ



外形図及び
作業範囲図

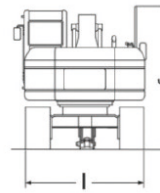
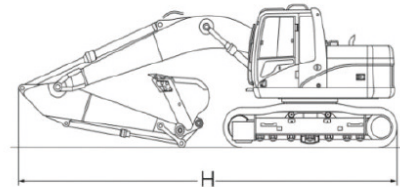
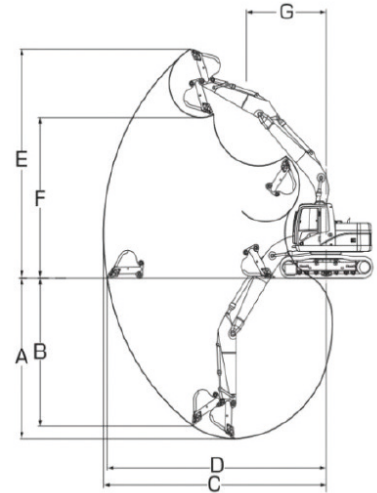

アタッチ
メント

ブル
ドーザー

・タイヤ
ショベル
・キャリー

転圧

ローラー

舗装機械

ダンプ

特殊車両

カーゴ
クレーン

高所作業車

発電機

ポンプ

・コンブ
レッサ
・エアーツール

カッター

・チェンソー
・草刈機

その他
小物機械

パイプ
レーター

・ホッパー
・ミキサー

保安用品

測量器械

仮設用品

季節商品

機械名		標準機 (ハイブリット仕様)	
クラス		0.45	0.7
型式		ZH120-6	ZH200A
メーカー		日立	日立
吊 上 能 力	最大能力 t×m	2.9×4.2	2.9×6.5
	最小作業半径時能力 t×m	2.9×2.5	2.9×3.3
	最大作業半径時能力 t×m	1.2×7.2	1.8×8.9
	最大地上揚程 mm	4550	6060
標準バケット容量 (新JIS表示) m ³		0.5	0.8
標準バケット幅 (サイドカッター含む) mm		1010	1140
最大掘削深さ A mm	5540	6670	
最大垂直掘削深さ B mm	4750	5990	
最大掘削半径 C mm	8300	9920	
床面最大掘削半径 D mm	—	—	
最大掘削高さ E mm	8600	10040	
最大ダンプ高さ F mm	6190	7180	
フロント最小旋回半径 G mm	2380	3180	
後端旋回半径 mm	2190	2890	
接地圧 kPa	40	45	
走行速度 低/高 km/h	3.1/5.5	3.2/5	
定格出力 kw (PS)	74 (101)	74 (101)	
輸送時外形寸法	全長 H mm	7700	9660
	全幅 I mm	2490	2860
	全高 J mm	2870	3020
燃料タンク容量 ℓ	285	400	
機体質量 kg	10000	15900	
機械質量 kg	12800	20200	
運転資格	車両系建設機械 (整地、運搬、積込及び掘削用)	技能講習	
	小型移動式クレーン		

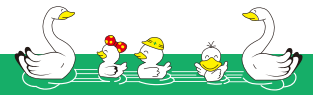

ロングアームバックホウ

バックホウ

アタッチメント

ブルドーザー

・タイヤショベル
・キャリア

転圧

ローラー

舗装機械

ダンプ

特殊車両

カーゴクレーン

高所作業車

発電機

ポンプ

・コンプレッサー
・エアーツール

カッター

・チェーンソー
・草刈機

その他小物機械

パイプレーダー

・ホッパー
・ミキサー

保安用品

測量器械

仮設用品

季節商品

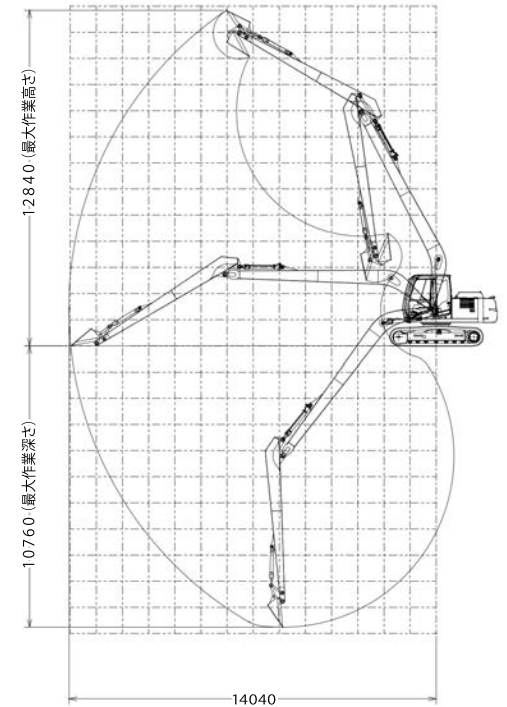

輸送時寸法

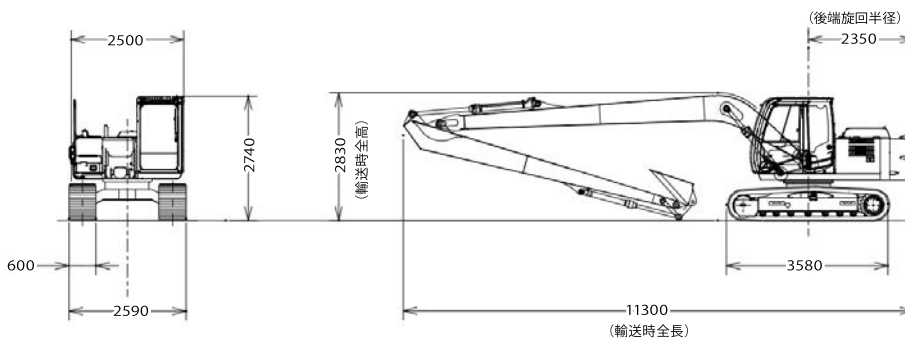

外形図及び作業範囲図

機械名	14mスーパーロングアーム	
クラス	0.45	
型式	ZX120-3	
メーカー	日立	
標準バケット容量(新JIS表示) m ³	0.32	
法面バケット幅 mm	1090	
最大掘削深さ A mm	10760	
最大垂直掘削深さ B mm	—	
最大掘削半径 C mm	14040	
床面最大掘削半径 D mm	—	
最大掘削高さ E mm	12840	
最大ダンプ高さ F mm	10980	
フロント最小旋回半径 G mm	3540	
後端旋回半径 mm	2350	
接地圧 kPa	—	
走行速度 低/高 km/h	3.4/5.5	
定格出力 kw (PS)	69 (94)	
手バケット幅 輸送時外形寸法	全長 H mm	11300
	全幅 I mm	2740
	全高 J mm	2590
燃料タンク容量 ℓ	250	
機体質量 kg	—	
機械質量 kg	15340	
運転資格	車両系建設機械(整地、運搬、積込及び掘削用)	技能講習
	小型移動式クレーン	

アタッチメント

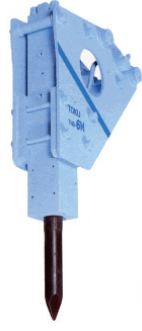

品名	杭打ちチゼル
クラス	0.1,0.2
メーカー	古河
型式	FX35,45

品名	油圧ブレイカー										
クラス	0.03	0.03	0.05	0.1	0.2	0.2	0.25	0.45	0.45	0.45	0.7
メーカー	東空	古河	古河	古河	古河	古河	古河	東空	古河	古河	古河
型式	TNB-08M	FX15α	FX25α	FX35α	FX45	FX55α	FC90	TNB-7E	FX120	FXJ125	FX275
重量 kg	65	61	90	131	170	225	450	910	775	725	1705
資格	特別教育					技能講習					



品名	フォーククロー						
クラス	0.1	0.1	0.2	0.2	0.25	0.45	0.45
メーカー	丸順重工	松本製作所	丸順重工	松本製作所	丸順重工	丸順重工	松本製作所
型式	IFZ35	HT30	IFZ55	SP40	IFZ70	IFZ120	HT120
開口幅 mm	1060	1195	1500	1310	1560	1970	2025
総重量 kg	145	110	205	150	275	445	360
資格	特別教育			技能講習			



品名	エクステンションアーム			
クラス	0.25	0.45	0.45	0.7
メーカー	日立	日立	日立	日立
長さ mm	1,000	1,000	1,500	1,500

品名	スケルトンバケット			
クラス	0.25	0.25	0.45	0.7
メーカー	日立	日立	日立	日立
マス目 mm	70×70	100×150	100×170	150×250

この他にも、
各種アタッチメントなども
準備できますので
お気軽に
お問合せください。



バックホウ

アタッチ
メント

ブル
ドーザー

・タイヤ
ショベル
・キャリア

転圧

ローラー

舗装機械

ダンプ

特殊車両

カーゴ
クレーン

高所作業車

発電機

ポンプ

・コンブ
レッサー
・エアーツール

カッター

・チェンソー
・草刈機

その他
小物機械

パイプ
レーター

・ホッパー
・ミキサー

保安用品

測量器械

仮設用品

季節商品

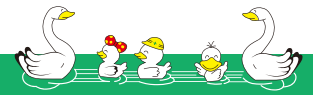

ブルドーザー

バックホウ

アタッチメント

ブルドーザー

・タイヤ
・ショベル
・キャリー

転圧

ローラー

舗装機械

ダンプ

特殊車両

カーゴ
クレーン

高所作業車

発電機

ポンプ

・コンプレッサー
・エアーツール

カッター

・チェンソー
・草刈機

その他
小物機械

パイプ
レーター

・ホッパー
・ミキサー

保安用品

測量器械

仮設用品

季節商品



外形図及び
作業範囲図

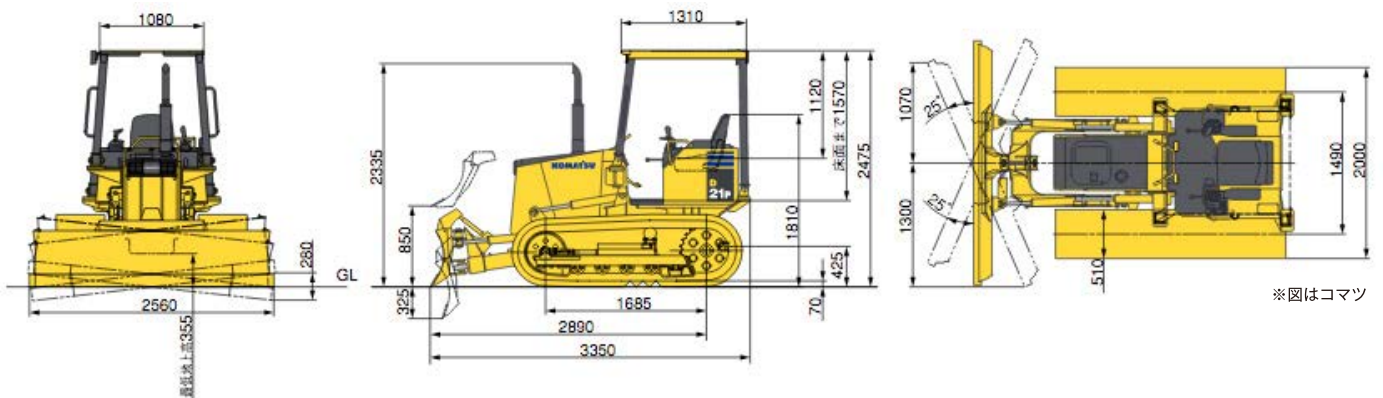

※図はコマツ

	品名	ブルドーザー	ブルドーザー (3次元マシンコントロールシステム)
	クラス	20	30
	型式	D21P-8E0	D3K2
	メーカー	コマツ	CAT
運転質量	kg	4320	8200
寸法	全長 mm	3350	4265
	全幅 mm	2560	2645
	トラクタ単体幅 mm	2000	1900
	全高 mm	2475	2765
	最低地上高 mm	355	—
ブレード	ブレード形状	パワーアングル・パワーチルトドーザー	可変ピッチアングルチルト
	幅 mm	2560	2645
	高さ mm	590	910
	最大上昇量/下降 mm	850/325	730/575
	チルト量 mm	280	370
	アングル角度	25	24
測量器械	ブレード幅(最大アングル時)	2370	2420
	足回り 履帯幅	510	405
仮設用品	速走 前進 km/h	4.4	9
	後進 km/h	5.6	10
季節商品	燃料タンク ℓ	60	195
	尿素水タンク ℓ	—	19
	資格	技能講習	

タイヤショベル・キャリア



品名	タイヤショベル	
クラス	0.5	
型式	V4-6	
メーカー	ヤンマー	
運転質量 kg	3440	
バケット容量 m ³	0.5	
寸法	全長 mm	4400
	全幅(バケット/車体) mm	1690/1645
	全高 mm	2520
	最低地上高 mm	310
	軸距 mm	1900
	輪距 mm	1240
走行速度 低/高 km/h	6/15	
燃料タンク ℓ	55	
資格	技能講習	



品名	キャリア			
	1t		2.5t	
クラス				
型式	C12R-A	C12R-B	C30R-2	C30R-2B
メーカー	ヤンマー		ヤンマー	
機械質量 kg	880	880	2290	2290
最大積載量 kg	990	990	2500	2500
容 荷 量 台	平積 m ³	0.4	0.88	0.88
	山積 m ³	0.52	1.24	1.24
寸 荷 法 台	長さ mm	1470	1685	1685
	幅 mm	830	1410	1410
	高さ mm	320	370	370
寸 機 法 械	全長 mm	2570	3200	3200
	全幅 mm	950	1650	1650
	全高 mm	1355	2255	2255
走行速度 低/高 km/h	5.5	5.5	11	11
燃料タンク容量 ℓ	14.5	14.5	40	40
資格	技能講習			

バックホウ

アタッチ
メント

ブル
ドーザー

・タイヤ
ショベル
・キャリア

転圧

ローラー

舗装機械

ダンプ

特殊車両

カーゴ
クレーン

高所作業車

発電機

ポンプ

・コンブ
レッサー
・エアーツール

カッター

・チェーンソー
・草刈機

その他
小物機械

パイプ
レーター

・ホッパー
・ミキサー

保安用品

測量器械

仮設用品

季節商品

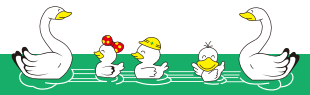

転圧

バックホウ

アタッチメント

ブルドーザー

・タイヤ
・ショベル
・キャリア

転圧

ローラー

舗装機械

ダンプ

特殊車両

カーゴ
クレーン

高所作業車

発電機

ポンプ

・コンプレッサー
・エアーツール

カッター

・チェーンソー
・草刈機

その他
小物機械

パイプ
レーター

・ホッパー
・ミキサー

保安用品

測量器械

仮設用品

季節商品



品名	プレート				ランマー		パイプロ		
	40kg		60kg		60kg		300kg		
クラス	40kg		60kg		60kg		300kg		
型式	MVC-40GB	MVC-40H	MVC-50C	MVC-F60L	MT-55L	MT-55H	MVH-306	MVH-308DSC	
メーカー	三笠産業	三笠産業	三笠産業	三笠産業	三笠産業	三笠産業	三笠産業	三笠産業	
機械質量 kg	46	49	56	64	62	62	330	341	
機械寸法	長さ mm	840	865	865	880	730	730	1570	1540
	高さ mm	590	610	580	590	350	370	445	445
	高さ(ハンドル) mm	820	820	815	785	1025	1035	1120	1030
寸法	長さ mm	420	420	460	510	340	340	860	860
	幅 mm	290	298	345	350	265	265	445	445

ローラー



品名	振動ローラー		振動ローラー(超低騒音型)
型式	MRH-500DSA	MRH-501DS	MRH-502SS
メーカー	三笠産業	三笠産業	三笠産業
機械質量 kg	570	515	555
寸法 機械	長さ mm	2350	2265
	幅 mm	617	617
	高さ mm	1170	1195
締固め幅 mm	575	575	575
水タンク容量 ℓ	30	30	45
資格	特別教育		



品名	コンバインドローラー			
クラス	4t			
型式	TW502S	TW504	ZC50C-3	BW131
メーカー	酒井	酒井	日立	ボーマク
機械質量 kg	3230	3230	3255	—
運転質量 kg	3540	3540	3640	3600
寸法 機械	長さ mm	3105	3100	3100
	幅 mm	1390	1400	1380
	高さ mm	1705	1585	1750
締固め幅 mm	1300	1300	1290	1300
走行速度 低/高 km	9/12	9/12	9/12	9/12
燃料タンク容量 ℓ	50	50	48	50
資格	特別教育			

バックホウ

アタッチメント

ブルドーザー

・タイヤ
ショベル
・キャリー

転圧

ローラー

舗装機械

ダンプ

特殊車両

カーゴ
クレーン

高所作業車

発電機

ポンプ

・コンプレッサー
・エアーツール

カッター

・チェーンソー
・草刈機

その他
小物機械

パイプ
レーター

・ホッパー
・ミキサー

保安用品

測量器械

仮設用品

季節商品

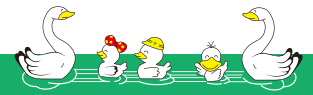

ローラー

バックホウ

アタッチメント

ブルドーザー

・タイヤ
・ショベル
・キャリア

転圧

ローラー

舗装機械

ダンプ

特殊車両

カーゴ
クレーン

高所作業車

発電機

ポンプ

・コンプレッサー
・エアーツール

カッター

・チェンソー
・草刈機

その他
小物機械

パイプ
レーター

・ホッパー
・ミキサー

保安用品

測量器械

仮設用品

季節商品



品名	タイヤローラー		
クラス	3 t		
型式	TS160-2	RT30	
メーカー	酒井	日立	
機械質量 kg	2715	2720	
運転質量 kg	2900	3000	
寸法 機械	長さ mm	2675	2685
	幅 mm	1300	1300
	高さ mm	1760	1660
締固め幅 mm	1300	1300	
走行速度 km	15	15	
燃料タンク容量 ℓ	36	32	
資格	特別教育		

品名	タイヤローラー			
クラス	10 t			
型式	T600C	TZ703	TZ704	CP220-3
メーカー	酒井	酒井	酒井	日立
機械質量 kg	9000	9100	9100	9100
運転質量 kg	15000	12600	12600	12855
機械 寸法	長さ mm	4835	4985	5110
	幅 mm	2275	2275	2285
	高さ mm	2465	2360	2360
	高さ(キャノピ) mm	3180	2905	2860
締固め幅 mm	2275	2275	2275	2275
走行速度 低/高 km	7/12/19	12/24	12/24	10/24
燃料タンク容量 ℓ	95	91	91	105
資格	特別教育			

品名	マカダムローラー	
クラス	10 t	
型式	CS125	
メーカー	日立	
機械質量 kg	9300	
運転質量 kg	10040	
機械 寸法	長さ mm	5040
	幅 mm	2100
	高さ mm	2610
	高さ(キャノピ) mm	3150
締固め幅 mm	2100	
走行速度 低/高 km	8/16	
燃料タンク容量 ℓ	120	
資格	特別教育	



バックホウ

アタッチメント

ブルドーザー

・タイヤショベル
・キャリア

転圧

ローラー

舗装機械

ダンプ

特殊車両

カーゴクレーン

高所作業車

発電機

ポンプ

・コンプレッサー
・エア工具

カッター

・チェンソー
・草刈機

その他小物機械

パイプレーダー

・ホッパー
・ミキサー

保安用品

測量器械

仮設用品

季節商品



品名	アスファルトフィニッシャー					
クラス	3.2m	4.1m	4.5m	4.5m	6m	6m
型式	HB1432W-5B	HB1741W-5B	HA45W-7	HA45W-8	HA60W-7	HA60W-7
メーカー	住友	住友	住友	住友	住友	住友
機械質量 kg	—	—	7635	7605	13500	14380
運転質量 kg	5800	7180	7580	7550	13555	14435
寸法 機械	長さ mm	4850	5355	5460	5460	2490
	幅 mm	1600	1940	2180	2180	2645
	高さ mm	1905	2005	1980	1950	2645
舗装幅 m	1.4~3.2	1.75~4.1	2~4.5	2~4.5	2.3~6	2.3~6
最大舗装厚 mm	10~120	10~150	10~150	10~150	10~300	10~300
ホッパー容量 t	約3.3	約4	4.2	4.2	11	11
クラウン量 %	-1~3	-1~3	0~3	0~3	-1~3	-1~3
走行形式	ホイール	ホイール	ホイール	ホイール	ホイール	ホイール
舗装速度 m/min	1~10	1~8.5	1~9	1~11	1.5~12	1.5~12
走行速度 km/h	0~7	0~7	0~8	0~8	0~8	0~8
加熱方式	プロパンバーナ	プロパンガスプロアバーナ	自動着火式プロアバーナ	自動着火式プロアバーナ	自動着火式プロアバーナ	電気加熱式
燃料タンク容量 ℓ	47	93	90	90	140	140
免許	大型特殊					



品名	モーターグレーダー	
クラス	3.1m	
型式	MG230-2	
メーカー	三菱	
機械質量 kg	—	
運転質量 kg	10325	
寸法 機械	長さ mm	7345
	幅 mm	2165
	高さ mm	3360
ブレード寸法(幅×高さ) mm	3100×530	
最大地上高 mm	430	
最大地下深 mm	410	
切削角度	36~81	
走行速度 km/h	前進	0~44
	後進	0~45
燃料タンク容量 ℓ	210	
免許	大型特殊	



ダンプ

バックホウ

アタッチメント

ブルドーザー

・タイヤ
・ショベル
・キャリア

転圧

ローラー

舗装機械

ダンプ

特殊車両

カーゴクレーン

高所作業車

発電機

ポンプ

・コンプレッサー
・エアーツール

カッター

・チェンソー
・草刈機

その他小物機械

パイプレータ

・ホッパー
・ミキサー

保安用品

測量器械

仮設用品

季節商品

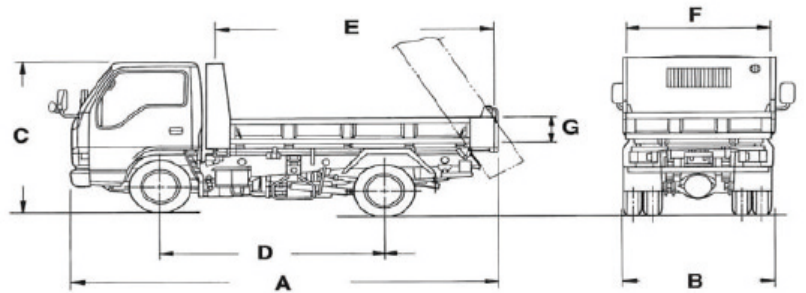

品名	ダンプ											
クラス	軽4WD	2t	2t	2t 4WD	2t 三転式	3t	4t	4t	4t強化ヒンジ	4t強化ヒンジ	4t水平ゲート	4t水平ゲート
メーカー	ダイハツ	日野	いすゞ	いすゞ	日野	いすゞ	日野	いすゞ	日野	いすゞ	日野	いすゞ
積載荷重 kg	350	2000	2000	2000	2000	3000	3600	3800	3800	3850	3650	3700
車両重量 kg	1030	2700	2800	2940	3000	2850	4280	4000	4000	3980	4150	4120
車両総重量 kg	1490	4900	4900	5105	5165	6015	7995	7965	7965	7995	7965	7985
乗車定員	2	3	3	3	3	3	3	3	3	3	3	3
寸法	全長 A mm	3390	4680	4690	4690	4680	4690	5360	5420	5370	5430	5390
	全幅 B mm	1470	1690	1700	1700	1690	1700	2250	2240	2280	2250	2190
	全高 C mm	1820	1980	1970	1980	1980	1980	2480	2490	2480	2480	2440
ホイールベース D mm	1900	2525	2490	2490	2525	2490	2880	2880	2890	2880	2890	2880
荷台内	台長さ E mm	1880	3050	3050	3050	3050	3400	3400	3400	3400	3400	3400
	台幅 F mm	1380	1600	1600	1600	1600	1600	2060	2060	2060	2060	2060
	台高さ G mm	320	320	320	320	320	370	340	340	340	340	340
床面地上高 mm	775	980	870	860	1000	980	1115	1110	1115	1110	1120	1085
燃料タンク容量 ℓ	35	80	75	75	80	80	100	100	100	100	100	100
免許	普通	準中型(5t限定)			準中型			中型(8t限定)				



※寸法図は4t

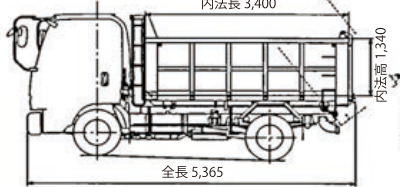
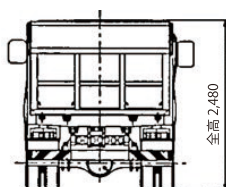
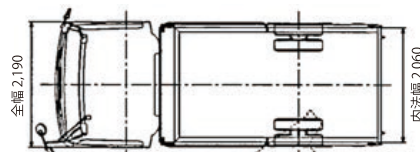

品名	深型ダンプ	
クラス	2t	4t
メーカー	いすゞ	日野
積載荷重 kg	1700	3400
車両重量 kg	3120	4440
車両総重量 kg	4985	7955
乗車定員	3	3
寸法	全長 mm	4690
	全幅 mm	1700
	全高 mm	1980
ホイールベース mm	2490	2890
荷台内	台長さ mm	3035
	台幅 mm	1600
	台高さ mm	1010
床面地上高 mm	970	1140
燃料タンク容量 ℓ	75	100
免許	準中型(5t限定)	中型(8t限定)

特殊車両



品名	散水車		
クラス	2t	4t	4t
メーカー	いすゞ	日野	いすゞ
車両重量 kg	2860	4110	4070
車両総重量 kg	4925	7995	7995
乗車定員	3	3	3
寸法	全長 mm	4760	5650
	全幅 mm	1690	2180
	全高 mm	2150	2480
	ホイールベース mm	2490	2890
散水方法前方	圧力散水		
散水方法後方	重力散水		
散水タンク容量 ℓ	2000	4000	4000
ポンプ最大吐出量 ℓ/min	1330	1330	1330
燃料タンク容量 ℓ	75	100	100
免許	準中型(5t限定)	中型(8t限定)	



品名	パッカー車	
クラス	4t	
メーカー	日野	
最大積載量 kg	2650	
車両重量 kg	4640	
車両総重量 kg	7455	
乗車定員	3	
寸法	全長 mm	5830
	全幅 mm	2100
	全高 mm	2320
	ホイールベース mm	2810
積載容量 m ³	5.9	
投入口容量 m ³	0.65	
投入口寸法	1685×800	
排出方法	排出板押出敷式	
汚水タンク容量 ℓ	95	
燃料タンク容量 ℓ	100	
免許	中型(8t限定)	



品名	アルマジロ	搭乗式スィーパー
形式	AM9D	KM150
メーカー	蔵王産業	ケルヒャー
機械重量 kg	1855	1440
寸法	全長 mm	2689
	全幅 mm	1524
	全高 mm	1407
燃料/タンク容量 ℓ	軽油/28	軽油/26
清掃幅 mm	1575	1500
走行速度 km/h	14.9	14
ホッパー容量 ℓ	620	500
揚程 mm	1520	1470
サイドブラシ	右	右
タイヤ	黒	黒
免許	小型特殊	

バックホウ

アタッチメント

ブルドーザー

・タイヤ
・ショベル
・キャリー

転圧

ローラー

舗装機械

ダンプ

特殊車両

カーゴ
クレーン

高所作業車

発電機

ポンプ

・コンプレッサー
・エアーツール

カッター

・チェーンソー
・草刈機

その他
小物機械

パイプ
レーター

・ホッパー
・ミキサー

保安用品

測量器械

仮設用品

季節商品

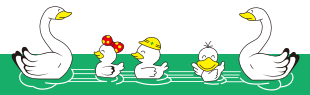

カーゴクレーン

バックホウ

アタッチメント

ブルドーザー

・タイヤ
・ショベル
・キャリア

転圧

ローラー

舗装機械

ダンプ

特殊車両

カーゴクレーン

高所作業車

発電機

ポンプ

・コンプレッサー
・エアーツール

カッター

・チェンソー
・草刈機

その他小物機械

パイプレーダー

・ホッパー
・ミキサー

保安用品

測量器械

仮設用品

季節商品



品名	カーゴクレーン			
クラス	2t	4t	4t	
メーカー	いすゞ	いすゞ	日野	
最大積載量 kg	2000	2750	2850	
車両重量 kg	3410	5070	5030	
車両総重量 kg	5575	7985	7990	
乗車定員	3	3	3	
寸法	全長 mm	5990	8170	8130
	全幅 mm	1880	2280	2240
	全高 mm	2680	3030	3090
ホイールベース mm	—	—	—	
ポンプ	長さ mm	4355	5500	5500
	幅 mm	1790	2150	2150
	高さ mm	380	390	390
燃料タンク容量 ℓ	75	100	100	
免許・資格	準中型	中型(8t限定)		
	技能講習(小型移動式クレーン)			

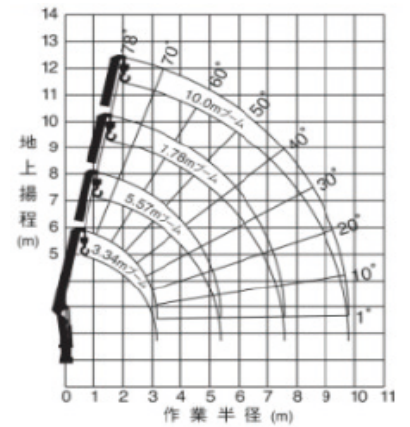
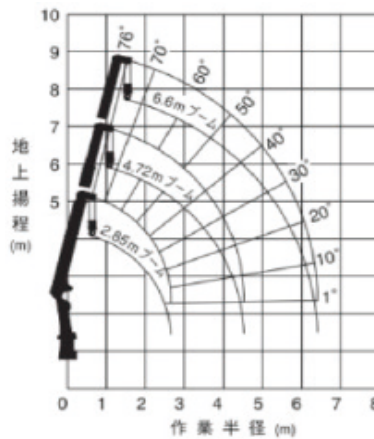

品名	カーゴクレーン									
メーカー	タダノ					タダノ				
型式	ZR263					ZE304				
空車時最大クレーン容量 t×m	12.63×1.6(4本掛)					2.93t×2.6(4本掛)				
最大作業半径 m	6.4					7.5				
最大地上揚程 m	約7.8					約9.2				
ブーム形式	五角形3段					五角形3段				
ブーム長さ m	2.85/4.72		6.6		3.34/5.57		7.78		10.0	
空車時定格総荷重表	作業半径m	空車時定格総荷重t	作業半径m	空車時定格総荷重t	作業半径m	空車時定格総荷重t	作業半径m	空車時定格総荷重t	作業半径m	空車時定格総荷重t
	1.6以下	2.63	2.8以下	1.23	2.4以下	2.93	2.7以下	2.33	4.0以下	1.03
	1.8	2.23	3	1.13	2.6	2.93	3.2	1.83	5	0.83
	2	2.03	3.5	0.88	3	2.08	3.5	1.58	6	0.63
	2.5	1.53	4	0.68	3.5	1.58	4	1.23	7	0.48
	3	1.18	4.5	0.58	4	1.23	4.5	0.98	8	0.4
	3.5	0.83	5	0.48	4.5	0.98	5	0.83	9	0.35
	4	0.73	5.5	0.43	5	0.83	5.5	0.73	9.8	0.33
	4.52	0.58	6	0.38	5.37	0.78	6	0.63	—	—
	—	—	6.4	0.35	—	—	6.5	0.53	—	—
—	—	—	—	—	—	7	0.5	—	—	
—	—	—	—	—	—	7.58	0.45	—	—	

高所作業車



バックホウ

アタッチメント

ブルドーザー

・タイヤショベル
・キャリア

転圧

ローラー

舗装機械

ダンプ

特殊車両

カーゴクレーン

高所作業車

発電機

ポンプ

・コンプレッサー
・エアーツール

カッター

・チェーンソー
・草刈機

その他小物機械

パイプレーダー

・ホッパー
・ミキサー

保安用品

測量器械

仮設用品

季節商品

品名		トラック式高所作業車				
クラス		9.9m	12m	12m	15m	22m
メーカー		いすゞ/タダノ	日野/タダノ	いすゞ/タダノ	アイチ	日野/タダノ
車両重量 kg		5430	6270	6590	6700	6940
車両総重量 kg		6095	6635	6955	7365	7255
乗車定員		3	3	3	3	3
寸法	全長 mm	4800	5060	5070	5800	7460
	全幅 mm	1690	1690	1880	1930	2050
	全高 mm	2790	2790	2790	2070	3350
ブーム格納		後方格納	後方格納	前方格納	前方格納	前方格納
バケットタイプ		FRP製	FRP製	パイプ製	FRP製	パイプ製
最大作業床高 m		9.9	12.3	12.2	14.6	22.4
最大作業半径 m		7.6	10.2	10.2	10.7	14.7
バケット積載荷重 kg/人		200/2	200/2	200/2	200/2	200/2
バケット首振り角度°		左104~右104	左104~右104	左104~右104	左120~右120	左97~右103
バケット寸法	長さ mm	700	700	700	730	700
	幅 mm	1000	1000	1000	1050	1200
	高さ mm	900	900	900	900	960
ブーム旋回角度°		360	360	360	360	360
ブーム起伏角度°		-17.5~80	-17.5~80	-17.5~80	-16.5~81	-16~80
アウトリガ張出幅 F/R m		1.49/1.49	1.82/1.69	1.82/1.82	1.7/1.7~3.35~3.35	1.67/1.67~3.7/3.7
架装シャーシ t		2	2	2	3	3
免許・資格		準中型・特別教育		準中型・技能講習		



高所作業車

バックホウ

アタッチメント

ブルドーザー

・タイヤ
・ショベル
・キャリア

転圧

ローラー

舗装機械

ダンプ

特殊車両

カーゴ
クレーン

高所作業車

発電機

ポンプ

・コンプレッサー
・エアーツール

カッター

・チェーンソー
・草刈機

その他
小物機械

パイプ
レーター

・ホッパー
・ミキサー

保安用品

測量器械

仮設用品

季節商品



品名	テーブルリフト					
クラス	4m	6m	6m	6m	8m	
形式	ENTL040S-3	XH60	ENTL61S	ENTL061S-3	ENTL080S-3	
メーカー	北越	エスマック	北越	北越	北越	
最大作業床高 m	4	5.8	6.1	6.1	8	
最低作業床高 m	0.88	1.01	0.97	0.99	1200	
最大積載荷重 kg	220	200	250	250	250	
寸法	全長 mm	1340	1800	1750	2300	
	全幅 mm	750	760	750	810	
	全高 mm	1840	1925	1960	1945	2150
拡張デッキスライド量 mm	550	800	930	930	1000	
内寸作業法台	長さ mm	1200	1595	1610	1610	2200
	幅 mm	645	630	645	645	725
	手摺高 mm	950	915	990	950	950
足回り	タイヤ					
動力源	バッテリー					
入力電源 V	単相AC100					
機体質量 kg	660	1360	1330	1230	2280	
資格	特別教育					

品名	屈伸タイヤブームリフト	
形式	Z30/20N RJ	
メーカー	GENIE	
最大作業床高 m	8.89	
最大水平リーチ長さ m	6.25	
寸作業法台	長さ mm	760
	幅 mm	1170
最大積載荷重 kg	227	
作業台 水平回転幅°	180	
垂直 ジブ回転幅°	139	
水平 ジブ回転幅°	200	
ターンテーブル回転幅°	355	
寸法	長さ mm	3660
	幅 mm	1190
	高さ mm	2240
足回り	タイヤ	
ホイールベース mm	1600	
地上クリアランス(中央)	90	
最小回転半径(外輪)	3230	
走行速度(作業台降下時) km/h	0~4.8	
走行速度(作業台上昇時) km/h	0~1.1	
登坂能力 %	35	
機体重量 kg	6450	
動力源	バッテリー	
資格	特別教育	



RANGE OF MOTION Z³⁰/20N RJ

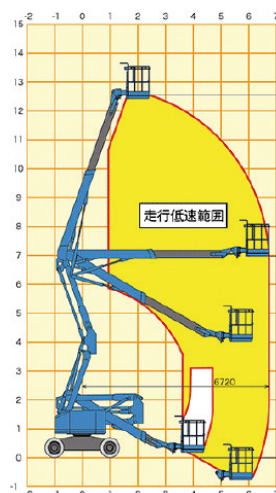
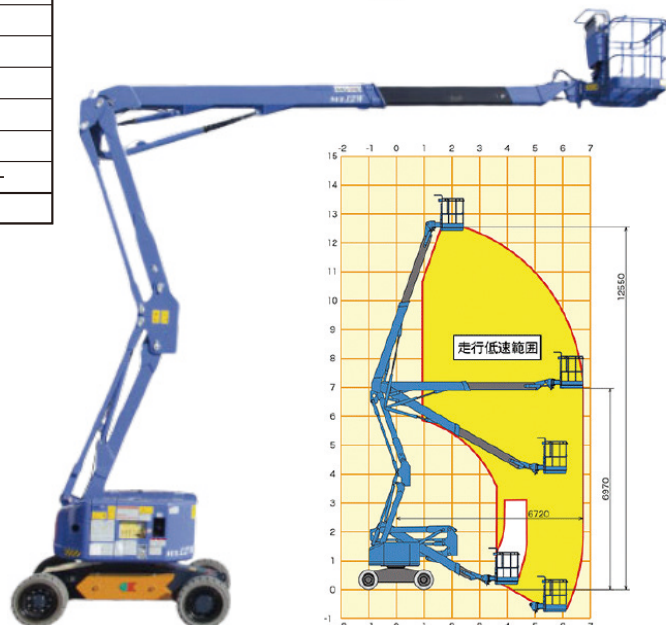
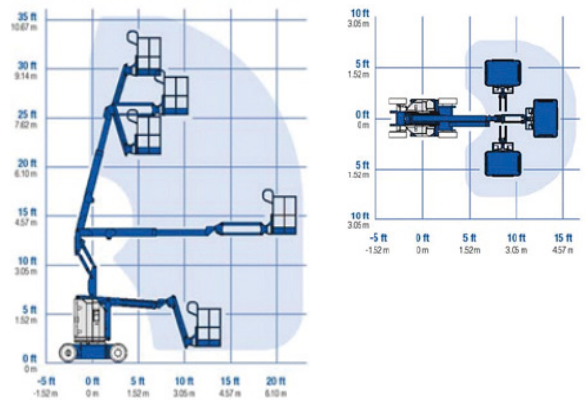

品名	屈伸タイヤブームリフト	
形式	NUL12W	
メーカー	長野	
最大作業床高 m	14.23	
最大作業半径 m	8.52	
首振り角度°	左90~右45	
寸作業法台	長さ mm	730
	幅 mm	1130
	高さ mm	1000
定格荷重 kg	200	
ブーム伸縮長さ mm	2900	
起状角°	70	
旋回角度°	360	
走行速度 km/h	5	
登坂能力 %	26.8	
寸法	長さ mm	6740
	幅 mm	1980
	高さ mm	2330
足回り	タイヤ	
動力源	エンジン	
車両質量 kg	6980	
資格	技能講習	

発電機



バックホウ

アタッチメント

ブルドーザー

・タイヤ
・ショベル
・キャリア

転圧

ローラー

品名	発電機(単相100V)					
	2k		2k防音インバータ			2kインバータハンディ
クラス	2k		2k防音インバータ			2kインバータハンディ
型式	GA2606U2	HPG2500	HP2800SV	HPG3000i	IEG2801M	HPG2300is
メーカー	デンヨー	ワキタ	北越	ワキタ	新ダイワ	ワキタ
定格出力 kVA	2.6	2.3	2.8	3	2.8	2.3
定格電圧 V	100	100	100	100	100	100
定格電流 A	26	23	28	30	28	23
エンジン出力 kw	2.9	4.1	3.82	—	3.8	—
燃料タンク容量 ℓ	12	16	12.7	9	8.4	4
燃料	ガソリン	ガソリン	ガソリン	ガソリン	ガソリン	ガソリン
連続運転可能時間 (定格負荷)[エコ] h	—	11.5[—]	—	6[11]	5[12]	3.2[7]
乾燥質量 kg	47/53	43	61.2	34	61	27

舗装機械

ダンプ

特殊車両

カーゴ
クレーン

高所作業車

発電機



ポンプ

・コンプレッサー
・エアーツール

カッター

・チェーンソー
・草刈機

その他
小物機械

品名	発電機(三相200V)									
	15k	25k	25k	25k	25kビッグタンク	45k	45k	45kビッグタンク	45kビッグタンク	
クラス	15k 25k 25k 25k 25kビッグタンク 45k 45k 45kビッグタンク 45kビッグタンク									
型式	DGM150UMK	DCA25LSKE	DMG250MK	SDG255-3B1	DMG250MK-P	SDG45AS	DGM450MK	DCA45USIB	DGM450MK-P	
メーカー	新ダイワ	デンヨー	新ダイワ	北越	新ダイワ	北越	新ダイワ	デンヨー	新ダイワ	
定格出力 kVA(三相4線/単相3線)	15/9	25/14.4	25/15	25/14.4	25/15	45/26	45/27	45	45/27	
定格電圧 V(三相/単相3線)	220/110、220	200/110、220	220/110、220	220/110、200	220/110、220	220/110、220	220/110、220	220/110、220	220/110、220	
定格電流 A(三相4線/単相3線)	39.4/40.9	65.6/65.6	65.6/68.2	65.6/65.6	65.6/68.2	118/118	118/122.7	118/118	118/122.7	
エンジン出力 kw	14.7	23.7	23.7	23.7	23.7	45.6	45.6	41.2	45.6	
燃料タンク容量 ℓ	60	70	65	70	198	165	105	350	350	
燃料	軽油	軽油	軽油	軽油	軽油	軽油	軽油	軽油	軽油	
連続運転可能時間 25%(50%)[75%] h	24(—)[18.5]	—(18.4)[14.3]	24.1(17.1)[13]	—(18.4)[14]	73.3(52.1)[39.6]	—(28)[20.1]	26(17)[12]	—(58)[42]	86(56)[41]	
寸法	長さ mm	1350	1540	1500	1550	1500	1995	1750	2090	1750
	幅 mm	780	700	700	700	700	950	880	950	880
	高さ mm	1140	1045	1000	980	1275	1300	1415	1680	1760
乾燥質量 kg	680	660	625	610	695	1060	1035	1290	1160	

パイプ
レーター

・ホッパー
・ミキサー

保安用品

測量器械

仮設用品

季節商品

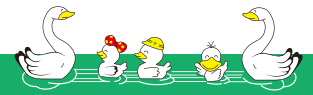

ポンプ

バックホウ

アタッチメント

ブルドーザー

・タイヤ
・ショベル
・キャリア

転圧



ローラー

舗装機械

ダンプ

特殊車両

カーゴ
クレーン

高所作業車

発電機

ポンプ

・コンプレッサー
・エアーツール

カッター

・チェーンソー
・草刈機

その他
小物機械

パイプ
レーター

・ホッパー
・ミキサー

保安用品

測量器械

仮設用品

季節商品

品名		標準	低水位型		泥水	サンド
クラス		2吋	2吋	2吋	2吋	2吋
型式		LB-480	HSR2.4S	LSR2.4S	HSD2.55S	HSU2.55S
メーカー		鶴見	鶴見	鶴見	鶴見	鶴見
口径	吋	2	2	2	2	2
	mm	50	50	50	50	50
出力 kw		0.48	0.4	0.48	0.55	0.55
電圧 V		100	100	100	100	100
全揚程 m		8	12	8	9	9.5
吐出量 m ³ /min		0.12	0.12	0.12	0.1	0.28
寸外 法形	高さ mm	286	282	304	391	399
	幅 mm	189	227	210	241	239
最低運転水位 mm		50	5	10	105	140
機械質量 kg		10.4	10.8	10.5	14.6	14



品名		標準				高揚程型
クラス		4吋	4吋	6吋	8吋	2吋
型式		KTZ43.7	KTV2-37	KRS2-A6	KRS2-8S	KTZ22.2
メーカー		鶴見	鶴見	鶴見	鶴見	鶴見
口径	吋	4	4	6	8	2
	mm	100	100	150	200	50
出力kw		3.7	3.7	7.5	11	2.2
電圧V		200	200	200	200	200
全揚程m		10	18	10	10	20
吐出量m ³ /min		1	0.5	2	4	0.3
寸外 法形	高さmm	642	510	765	933	529
	幅mm	283	285	415	473	235
最低運転水位mm		150	90	175	300	120
機械質量kg		63	36	130	174	34

各種ジョイント



各種ホース



コンプレッサー・エア工具



品名		コンプレッサー			
クラス		25HP	36HP	50HP	
型式		PDS100S-5C1	PDC125SC	PDC175SC	
メーカー		北越	北越	北越	
圧吐力出	Mpa	0.7	0.7	0.7	
	kgf/cm ²	7	7	7.1	
吐出空気量	m ³ /min	2.8	3.5	5	
空気槽容量	m ³	0.02	0.02	0.02	
サービスエアバルブ(サイズ×数)		20A×2	20A×2	20A×3	
定格出力	kw	19	28	34.9	
寸外法形	長さ	mm	1580	1580	1850
	幅	mm	750	980	950
	高さ	mm	865	1060	1080
燃料タンク容量	ℓ	28	70	90	
乾燥質量	kg	435	650	750	
運転質量	kg	475	735	850	



品名	チッパー	ピック	10#ブレーカー	20#ブレーカー	削岩機	
型式	AA-1.3B	TCA-7	TCB-130B	TCB-200	TJ-15	
メーカー	東空	東空	東空	東空	東空	
空気消費量	m ³ /min	0.45	1	1.05	1.5	1.6
ピストン径	mm	24	35	35	40	54
機体全長	mm	320	465	490	556	468
質量	kg	5.2	7.2	15	21.2	14

バックホウ

アタッチメント

ブルドーザー

・タイヤ
・ショベル
・キャリア

転圧

ローラー

舗装機械

ダンプ

特殊車両

カーゴ
クレーン

高所作業車

発電機

ポンプ

・コンプレッサー
・エア工具

カッター

・チェーンソー
・草刈機

その他
小物機械

パイプ
レーター

・ホッパー
・ミキサー

保安用品

測量器械

仮設用品

季節商品

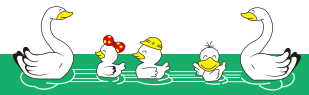

カッター

バックホウ

アタッチメント

ブルドーザー

・タイヤ
・ショベル
・キャリア

転圧

ローラー

舗装機械

ダンプ



特殊車両

カーゴ
クレーン

高所作業車

発電機

ポンプ

・コンプレッサー
・エアーツール

カッター

・チェーンソー
・草刈機

その他
小物機械

パイプ
レーター

・ホッパー
・ミキサー

保安用品

測量器械

仮設用品

季節商品

品名	エンジンカッター			集塵式エンジンカッター	
	型式	K760	BTS630S	EC7412S	K770
メーカー	ハスクバーナ	ワッカーノイゾン	新ダイワ	ハスクバーナ	
ブレード寸法 mm	300(12in)	300(12in)	300(12in)	300(12in)	
最大切断深さ mm	100	128	110	125	
燃料/タンク容量 ℓ	混合/ー	混合/1.1	混合/0.7	混合/ー	
寸法	長さ mm	601	825	639	605
	幅 mm	225	315	240	225
	高さ mm	389	420	376	415
質量 kg	9.6	11.3	9.7	10.1	

※集塵袋は消耗品のため買取となります。



品名	ロードカッター		
	型式	MCD-12H	MCD-14HDX
メーカー	三笠	三笠	
ブレード寸法 mm	300(12in)	356(14in)	
切断深さ mm	70~100	70~120	
燃料	ガソリン	ガソリン	
寸法	長さ mm	1034	1990
	幅 mm	435	585
	高さ mm	746	981
質量 kg	51	134	
水タンク容量 ℓ	14	45	
走行方式	手押し式	半自走式	

品名	コアカッター
型式	TS-182
メーカー	シブヤ
最大穿孔能力 mm	200
全高 mm	803
ベース横幅 mm	158
ベース奥行 mm	217
全ストローク mm	488
質量 kg	16.3
電源電圧 V	100
カッター径 Ø	100

チェーンソー・草刈機



品名		チェーンソー	刈払機	背負式刈払機	ハンディプロア	背負式プロア
型式		E350AV	RA1026	RK2030	EB3026	EB590
メーカー		新ダイワ	新ダイワ	新ダイワ	新ダイワ	新ダイワ
寸法	長さ mm	385	1780	2710	324	379
	幅 mm	250	550	330	233	478
	高さ mm	245	420	380	355	459
バー長さ mm		350	—	—	—	—
排気量 cm ³		35.5	25.4	28.1	25.4	58.2
風量 m ³ /min		—	—	—	12.9	14.7
最大風速度 m/s		—	—	—	76.7	96.4
燃料/タンク容量 ℓ		混合/0.34	混合/0.7	混合/1.1	混合/0.6	混合/1.8
乾燥質量 kg		4.9	4.7	9.2	3.8	9.4
資格		特別教育	安全衛生教育		—	—



品名		乗用草刈機	
型式		CMX2202	CMX2404
メーカー		筑水	筑水
寸法	長さ mm	1947	1947
	幅 mm	1020	1020
	高さ mm	860	910
刈幅 mm		975	975
刈高 mm		50~150	50~150
燃料/タンク容量 ℓ		ガソリン/20	ガソリン/20
機械質量 kg		350	365
速走度行	移動 km/h	0~13.8	0~13.8
	作業 km/h	0~7.7	0~7.7
登坂能力°		25	25
最大安定傾斜角度(左右)°		30	30
排気量 cm ³		653	688

バックホウ

アタッチメント

ブルドーザー

・タイヤ
・ショベル
・キャリア

転圧

ローラー

舗装機械

ダンプ

特殊車両

カーゴ
クレーン

高所作業車

発電機

ポンプ

・コンプレッサー
・エアーツール

カッター

・チェーンソー
・草刈機

その他
小物機械

パイプ
レーター

・ホッパー
・ミキサー

保安用品

測量器械

仮設用品

季節商品



その他 小物機械

バックホウ

アタッチメント

ブルドーザー

・タイヤ
・ショベル
・キャリア

転圧

ローラー

舗装機械

ダンプ

特殊車両

カーゴ
クレーン

高所作業車

発電機

ポンプ

・コンプレッサー
・エアーツール

カッター

・チェーンソー
・草刈機

その他
小物機械

パイプ
レーター

・ホッパー
・ミキサー

保安用品

測量器械

仮設用品

季節商品



品名		油圧ユニット
型式		U-070GX
メーカー		丸善工業
寸法	長さ mm	615
	幅 mm	480
	高さ mm	610
油流量 ℓ/min		20.5
最大出力 kW		11.7
燃料/タンク容量 ℓ		ガソリン/3.1
作動油タンク容量 ℓ		4
質量 kg		40



品名		油圧ハンドチッパー	油圧ハンドピック	油圧ハンドブレイカー
型式		BH-05B	BH-11	BH-20EV
メーカー		丸善工業	丸善工業	丸善工業
寸法	長さ mm	428	582	665
	幅 mm	176	166	410
所要油圧 ℓ/min		20.5	20.6	20.6
最高圧力 Mpa		17.2	8.8~12.7	8~11
質量 kg		6.6	11	20



品名		鉄筋カッター
型式		HBC-519
メーカー		オグラ
切断能力(鉄筋径)		D19
切断速度 min		2.5
電源 V		100
寸法	長さ mm	396
	幅 mm	112
	高さ mm	220
質量 kg		12.2



品名		鉄筋ベンダー
型式		MB-819
メーカー		オグラ
最大曲げ能力		D19
曲げR	最大	D8:R69~R15
	最小	R59~R19.5
曲げ角度範囲 °		0~180
曲げ速度 min		5(180°)
電源 V		100
寸法	長さ mm	455
	幅 mm	372
	高さ mm	393
質量 kg		54.5

その他 小物機械



品名		六角軸ハンマードリル
型式		HR3530
メーカー		マキタ
最大穿孔能力	mm	35
電源	V	100
コード	m	5
寸法	長さ	mm 373
	幅	mm 100
	高さ	mm 243
質量	kg	5.4



品名		ペビーウェルター(溶接機)	
クラス		2k	3k
型式		EGW2800MI	EGW160M-I
メーカー		新ダイワ	新ダイワ
溶接定格出力電流	A	2.8	3.2
溶接 使用率	%	50	50
溶接電流調節範囲	DC	40~135	30~160
仕様溶接棒	mm	2~3.2	2~3.2
定格出力	kVA	2.8	3.2
定格電圧	V	100	100
定格電流	A	28	32
エンジン出力	kw	3.8	5.8
燃料タンク容量	ℓ	10	12
連続運転可能時間溶接	h	約7	約6.7
連続運転可能時間発電	h	約5	約4.6
乾燥質量	kg	61	79
資格		特別教育	



品名		高圧洗浄機	
型式		HPJ-680E7	HPJ-470ES
メーカー		鶴見	鶴見
ポンプ	圧力	Mpa 7.8	6.9
	吐出量	ℓ/min 28.7	25.4
エンジン	定格	kw 4.7	3.4
	始動方法	リコイル	セル
寸法	長さ	mm 640	629
	幅	mm 592	535
	高さ	mm 635	552
ホース長さ	m	20	20
質量	kg	58	58

水タンク (500ℓ)



品名		集塵機
型式		EJD1N
メーカー		エバラ
吸込口径	mm	125
最大風量	m ³ /min	12.5
最大静圧	kPa	3.5
電源	V	100
寸法	高さ	mm 935
	幅	mm 620
質量	kg	48.2



品名		送風機	
型式		F-300	APM5
メーカー		静岡製機	エバラ
風量	m ³ /min	60	58
電源	V	100	100
寸法	長さ	mm 355	375
	幅	mm 310	340
	高さ	mm 380	363
ダクト径×長	mm×m	300×5	300×5
質量	kg	13	14.5



品名		ブレーカー付コードリール
型式		BN-30KXBF
メーカー		ハタヤ
電線仕様	長さ	m 30
	種別、太さ	mm VCT2.0
心数	C	3
コンセント	数	3
製品定格	V-A	100-6
質量	kg	8.4

バックホウ

アタッチメント

ブルドーザー

・タイヤ
・ショベル
・キャリア

転圧

ローラー

舗装機械

ダンプ

特殊車両

カーゴ
クレーン

高所作業車

発電機

ポンプ

・コンプレッサー
・エア工具

カッター

・チェンソー
・草刈機

その他
小物機械

パイプ
レーター

・ホッパー
・ミキサー

保安用品

測量器械

仮設用品

季節商品



バイブレーター

バックホウ

アタッチメント

ブルドーザー

・タイヤ
・ショベル
・キャリア

転圧

ローラー

舗装機械

ダンプ

特殊車両

カーゴクレーン

高所作業車

発電機

ポンプ

・コンプレッサー
・エアーツール

カッター

・チェーンソー
・草刈機

その他小物機械

バイブレーター

・ホッパー
・ミキサー

保安用品

測量器械

仮設用品

季節商品



品名	高周波エンジン		
	型式	FG-200V	FG-210H
メーカー	三笠		
出力 kVA	1.9	2.1	
電圧 V	48	48	
電流 A	22.9	25.2	
周波数 Hz	240	240	
コンセント数	2	2	
エンジン最大出力 kW	2.6	2.6	
寸法	長さ mm	448	448
	幅 mm	394	394
	高さ mm	475	475
質量 kg	34	33	

品名	高周波インバータ	
	型式	FU-162
メーカー	三笠	
入力	電圧(単相) V	100/200
	電流 A	20/14
	定格容量 kVA	2.0/2.8
	周波数 Hz	50/60
出力	電圧(3相) V	48
	電流 A	19.2
	定格容量 kVA	1.6
周波数 Hz	100~240	
コンセント数	2	
寸法	長さ mm	248
	幅 mm	240
	高さ mm	324
質量 kg	8.7	



品名	軽便バイブレーター	
	型式	MGX-28
メーカー	三笠	
径 mm	28	32
振幅 mm	1.8	1.9
振動数 Hz	200~258	200~258
電源 V	100	100
質量 kg	4.6	4.8
コード長 m	4	4



品名	壁打ちバイブレーター	
	型式	MGZ-F100A
メーカー	三笠	
寸法	長さ mm	395
	幅 mm	78
寸法部	厚さ mm	100
	幅 mm	78
振動数 Hz	166~200	
電源 V	100	
質量 kg	5	
コード長 m	4	



品名	シャフト			
	型式	FX-30E	FX-40G	FX-50G
メーカー	三笠			
寸振動法筒	径 mm	32	43	52
	長さ mm	396	396	413
寸ホース	径 mm	31	35	35
	長さ m	4	4	4
コード長 m	15	15	15	
電圧(3相) V	48	48	48	
周波通 Hz	200	200	200	
電流 A	4	6	9.5	
振幅 mm	1.8	1.5	1.9	
振動数 Hz	200	200	200	
質量 kg	9.1	12	14.8	

ホッパー・ミキサー

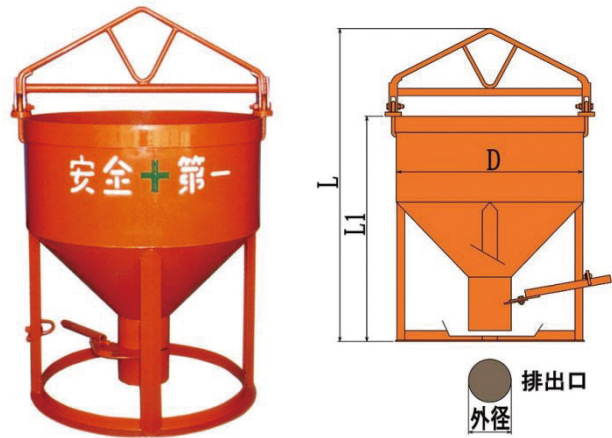

品名	生コンホッパー(標準)			生コンホッパー(スライドゲート)	
	型式	SKB-2	SKB-3	SKB-5	SKB-2X
メーカー	釜原	釜原	釜原	釜原	釜原
容量 m ³	0.2	0.3	0.5	0.2	0.3
高さ L/L1 mm	1140/790	1270/920	1550/1120	1290/900	1440/1050
幅 D mm	810	870	1005	870	870
排出寸法 mm	360×320	430×380	430×380	200	200
質量 kg	75	120	170	85	95



品名	モルタルミキサー		
型式	NGM-3.5H	STR-3.5	
メーカー	名古屋トーカー	岡三機工	
練上量 ℓ	100	100	
動力源	ギヤードモーター	ギヤードモーター	
寸法	長さ mm	770	780
	幅 mm	345	345
寸法	長さ mm	860	830
	幅 mm	1150	1085
	高さ mm	1020	1055
電源 V	100	100	
機械質量 kg	95	106	

品名	コンクリートミキサー		
型式	NGM-2.5	KAB-2.5CW	
メーカー	トンボ工業	光洋機械産業	
練上量 ℓ	70	70	
動力源	モーター	モーター	
寸法	口径 mm	345	355
	幅 mm	600	600
	高さ mm	601	635
寸法	長さ mm	1550	1420
	幅 mm	750	700
	高さ mm	1050	940
電源 V	100	100	
機械質量 kg	86	75	

バックホウ

アタッチメント

ブルドーザー

・タイヤ
・ショベル
・キャリア

転圧

ローラー

舗装機械

ダンブ

特殊車両

カーゴ
クレーン

高所作業車

発電機

ポンプ

・コンプレッサー
・エアーツール

カッター

・チェーンソー
・草刈機

その他
小物機械

パイプ
レーター

・ホッパー
・ミキサー

保安用品

測量器械

仮設用品

季節商品

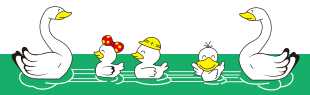

保安用品

バックホウ

アタッチメント

ブルドーザー

・タイヤ
・ショベル
・キャリア

転圧

ローラー

舗装機械

ダンプ

特殊車両

カーゴクレーン

高所作業車

発電機

ポンプ

・コンプレッサー
・エアーツール

カッター

・チェンソー
・草刈機

その他小物機械

パイプレーダー

・ホッパー
・ミキサー

保安用品

測量器械

仮設用品

季節商品



品名	バルーン投光器	バルーン投光器
型式	SMB44EIE-9Y	SBL133IDG
メーカー	新ダイワ	新ダイワ
バルーン布	全光タイプ	全光タイプ
ライト	メタルハライド*	メタルハライド*
消費電力 W	400	1000
段数	3段	3段
昇降方式	手動	手動
作業高さ mm	1779~2717	2470~5020
寸法	長さ mm	751
	幅 mm	492
	高さ mm	647
発電機	IEG900-I	IDG3100M
燃料	ガソリン	軽油
定格出力 kva	0.9	3.1
総重量 kg	35.8	303

品名	三脚式ハロゲン投光器	LED投光器
型式	CTW-501	SRC-LED-540TC
メーカー	三共コーポレーション	シバタ
ライト	ハロゲン	LED投光器
消費電力 W	500	40
定格電圧 V	100	100
寸法	径 mm	—
	長さ mm	750
	幅 mm	880
	高さ mm	1050~2060
コード長さ m	3	5
重量 kg	3.9	1

この他にも、
各種保安用品なども
準備できますので
お気軽に
お問合せください。



測量機器



品名	レベルプレーナー
型式	LP510
メーカー	ソキア
計測範囲 m	直径800・半径400
水平精度	±10" (±1.5mm/30m)
レーザークラス	クラス3R
使用温度範囲	-20~50°C
電源	単2乾電池×4本
連続使用時間	約60時間
寸法 mm	167(W)×192.5(D)×189(H)
重量 Kg	2

品名	自動レベル
型式	B20
メーカー	ソキア
倍率	32倍
最短距離 m	0.3
対物レンズ有効径 mm	42
像	正像
分解力	3"
自動補正	±15'
寸法 mm	130(W)×215(D)×135(H)
重量 Kg	1.85

品名	雨量計
型式	OT-501
メーカー	大田商事
形式	転倒マス型
センサ口径 mm	200
時計	クォーツ式 7日
電源	時計用:単2乾電池×1 レコーダー用:単1乾電池×2
レコーダ寸法/重量 mm/kg	230(W)×225(D)×160(H)/4
センサ寸法/重量 mm/kg	Φ200×450(H)/2.2

●付属品/金属三脚(球面)

●付属品/接続ケーブル 20m

●消耗品/記録紙

品名	受光器
型式	LR300
メーカー	ソキア
受光範囲 mm	50
防塵・防水	IP66
電源	単3乾電池×2本
連続使用時間	120時間
重量 Kg	0.19

●付属品/受光機・ロッドクランプ・三脚(球面)



品名	トータルステーション		
	SET550RXS	CX-105F	FX-105F
型式	SET550RXS	CX-105F	FX-105F
メーカー	ソキア	ソキア	ソキア
国土地理院測量機登録	2級A トータルステーション	2級A トータルステーション	2級A トータルステーション
倍率/分解力	30倍 / 2.5"	30倍 / 2.5"	30倍 / 2.5"
測定可能範囲	ノンプリズム m	0.3~400	0.3~500
	ミニプリズム m	1.3~500	1.3~500
	シート(5cm角) m	1.3~300	1.3~300
	素子プリズム m	1.3~4000	1.3~4000
距離精度	ノンプリズム mm	(3+2ppm×D)	(3+2ppm×D)
	シート mm	(3+2ppm×D)	(3+2ppm×D)
	プリズム mm	(2+2ppm×D)	(2+2ppm×D)
最小表示(距離) m	0.001 (トラッキング測定時:0.01m)	0.001 (トラッキング測定時:0.01m)	0.001 (トラッキング測定時:0.01m)
測角精度	5"	5"	5"
ディスプレイ表示	両面	両面	両面
データ記憶容量	内部メモリー 約10,000点 USBメモリー (4GBまで)	内部メモリー 約10,000点 USBメモリー (8GBまで)	内部メモリー 500MB (プログラム含む) USBメモリー (8GBまで)
インターフェイス	USB2.0 (Full Speed、USBメモリーのみ) RS-232C規格準拠	USB2.0 (TypeA、USBメモリーのみ) RS-232C規格準拠	USB2.0 (TypeA・miniB) RS-232C規格準拠
使用温度範囲	-20~50°C / 防塵・防水性能 IP66	-20~60°C / 防塵・防水性能 IP66	-20~60°C / 防塵・防水性能 IP65
電源	リチウムイオンバッテリー 約8.5時間	リチウムイオンバッテリー 約36時間	リチウムイオンバッテリー 約20時間
寸法/重量 mm/kg	166(W)×180(D)×341(H) / 5.6	191(W)×181(D)×348(H) / 5.6	191(W)×190(D)×348(H) / 5.7kg

●付属品/バッテリー・充電器・垂球・ピンボール・プリズム・金属三脚(平面)

バックホウ

アタッチメント

ブルドーザー

・タイヤ
・ショベル
・キャリア

転圧

ローラー

舗装機械

ダンプ

特殊車両

カーゴ
クレーン

高所作業車

発電機

ポンプ

・コンプレッサー
・エアーツール

カッター

・チェンソー
・草刈機

その他
小物機械

パイプ
レーター

・ホッパー
・ミキサー

保安用品

測量器械

仮設用品

季節商品

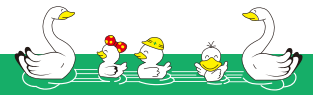

仮設用品

バックホウ

アタッチメント

ブルドーザー

・タイヤ
・ショベル
・キャリア

転圧

ローラー

舗装機械

ダンプ

特殊車両

カーゴ
クレーン

高所作業車

発電機

ポンプ

・コンプレッサー
・エアーツール

カッター

・チェンソー
・草刈機

その他
小物機械

パイプ
レーター

・ホッパー
・ミキサー

保安用品

測量器械

仮設用品

季節商品

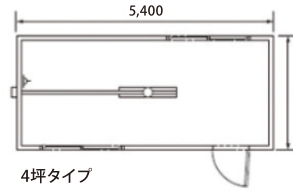
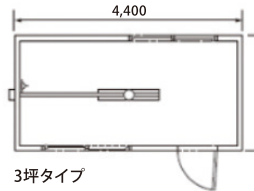
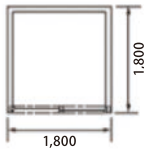

3坪タイプ

4坪タイプ

タイプ	1坪	3坪	3坪エアコン付き	4坪エアコン付き	コンテナ1500型	コンテナ1800型	コンテナ2000型
メーカー	サニーハウス	サニーハウス	サニーハウス	サニーハウス			
横幅 mm	1800	4400	4400	5400	1190	1875	1985
奥行 mm	1800	2300	2300	2300	1450	1875	1980
高さ mm	2380	2380	2380	2380	1690	2180	2180
重量 kg	約480	940	980	1180	—	360	—

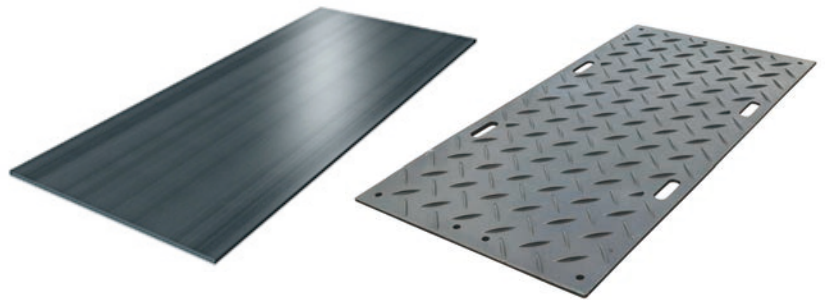

タイプ	鉄板3×6	鉄板4×8	鉄板5×10	縞鋼板5×10	ブラシキ4×8
寸法 mm	900×1800	1200×2400	1500×3000	1500×3000	1200×2400
板厚 mm	19	22	22	22	12
重量 kg	262	518	810	810	40



内部構造

外観ドア開時

タイプ	小用トイレ	和式トイレ	洋式トイレ	ユニバーサル
型式	ハマネツ	ハマネツ	ハマネツ	ハマネツ
メーカー	TU-V1FUSS	TU-iXF4	TU-iXF4W	TU-S4F4W
横幅 mm	840	845	845	1456
奥行 mm	1550	1555	1555	1431
高さ mm	2470	2470	2470	2051
給水タンク ℓ	無し	75	60	40
便槽タンク ℓ	360	330	330	120
重量 kg	69	88	93	114



●温度分布図(上昇温度0℃基準)

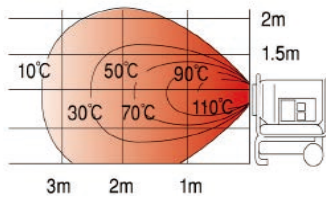

品名		ジェットヒーター
型式		HG125N2
メーカー		静岡製機
寸法	長さ mm	810
	幅 mm	565
	高さ mm	717
	吐出口 mm	318
	質量 kg	38
燃料/タンク容量 ℓ		灯油/54
電源 V		100



品名		工場扇		
型式		NT-450QN		
電圧・周波数 V・Hz		AC100V・50/60Hz		
風量調整		強	中	弱
電流 A		1.18/1.34	0.76/0.95	0.60/0.70
消費電力 W		110/131	77/96	61/69
風速 m/min		285/356	256/279	227/226
風量 m³/min		160/187	144/147	128/119
首振り角度		約90度		
首折れ		4段階		
ファン径 cm		45 4枚羽根(樹脂製)		
コード長さ m		VCTF 0.75mm² 約2.3		
本体寸法 cm		(W)77×(D)67×(H)116.5~127		
本体重量 kg		約8.0		

品名		フォグジェッター
型式		SFJ-2021
メーカー		スーパー工業
寸法	長さ mm	710
	幅 mm	530
	高さ mm	1470(最小)~1920(最大)
噴霧量 L/min		0.24
粒子径 μm		約20~40
電源 V		単相100
出力 kW		ポンプモーター-0.25/ファンモーター-0.16
タイマー機能		間欠タイマー(3パターン)
風量調節		無段階
首振り角度°		60
首折れ角度°		40
質量 kg		48.0
水タンク ℓ		60.0(ボールタップ付)
ファンサイズ mm		φ450
ノズルタイプ×個数		J08タイプ×5個
定格消費電力 kW(W)		0.41(410)



品名		デジ・ミスト
型式		
メーカー		スーパー工業
寸法	長さ mm	385
	幅 mm	295
	高さ mm	325
噴霧量 L/min		0.23~0.46(ノズルJ06 5個~10個)
電源 V		単相100
出力 kW		0.25
質量 kg		約13.5
定格消費電力 kW(W)		0.41(410)

バックホウ

アタッチメント

ブルドーザー

・タイヤ
・ショベル
・キャリア

転圧

ローラー

舗装機械

ダンプ

特殊車両

カーゴ
クレーン

高所作業車

発電機

ポンプ

・コンプレッサー
・エアーツール

カッター

・チェーンソー
・草刈機

その他
小物機械

パイプ
レーター

・ホッパー
・ミキサー

保安用品

測量器械

仮設用品

季節商品

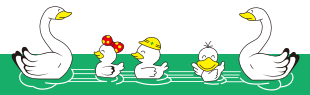

資格一覧表

機 械 名	区 分	公道走行の 運転資格(免許)	作業装置操作資格 及び教育講習内容
ミニ油圧ショベル (ブレーカー付)	機体重量3t未満		車輛系建設機械 (解体用) ・整地・運搬 ・積込・掘削
油圧ショベル (ブレーカー付)	機体重量3t以上		
ホイローダ (0.2~1.3M2)	機体重量3t未満	(緑ナンバー) 小型特殊以上	車輛系建設機械 ・整地・運搬 ・積込・掘削
	機体重量3t以上	(白ナンバー) 大型特殊以上	
ブルドーザ	機体重量3t未満		車輛系建設機械 ・整地・運搬 ・積込・掘削
	機体重量3t以上		
ローラー	機体重量制限なし	(緑ナンバー) 小型特殊以上	タイヤローラー コンバインド ローラー等の運転
		(白ナンバー) 大型特殊以上	
クローラダンプ ホイールキャリア	積載荷重1t未満		不整地運搬車
	積載荷重1t以上		
フォークリフト	最大荷重1t未満	(緑ナンバー) 小型特殊以上	フォークリフト の運転

機 械 名	区 分	公道走行の 運転資格(免許)	作業装置操作資格 及び教育講習内容
フォークリフト	最大荷重1t以上	(白ナンバー) 大型特殊以上	フォークリフト の運転
高所作業車	作業床の高さ 2m以上10m未満	普通免許以上 ・スカイマスター ・リフトトラック	高所作業車の運転
	作業床の高さ 10m以上		
クレーン付トラック ショベルクレーン クローラクレーン	最大吊上1t未満	普通免許以上 ・クレーン付 トラック	小型移動式 クレーンの 運転(玉掛)
	最大吊上1t以上 5t未満		
移動式クレーン	吊上荷重5t以上		ラフター・クローラ・ トラッククレーンの運転
床上操作式クレーン タワークレーン	吊上荷重5t未満		玉掛 クレーンの運転
ゴンドラ			ゴンドラ作業の業務
自由研削砥石			自由研削砥石の取換え又は 取換え時の試運転業務
アーク溶接			アーク溶接機を用いて 行う溶接業務
石綿取扱い 作業従事者			解体・改修に伴う 石綿取扱い業務

お取引について

当社のレンタル商品をより安心してご利用して頂く為、株式会社ナカノでは補償料システムを導入しています。
万一の事故によるお客様のご負担を考え、自動的に加入させていただきます。

■ **レンタカー** ●主な対象機種／ダンプ・クレーン式トラック
散水車・高所作業車など
※基本料別途申し受けます

補償内容	補償額	免責金	補償料/1日
対人賠償	無制限	10万円	500円~1,000円
対物賠償	無制限		
搭乗者障害事故	500万円		
車両損害事故	修理実損額		

■ **建設機械** ●主な対象機種／バックホウ・ショベル・キャリア・ローラー・ブル
フィニッシャー・グレーダーなど
※全損、盗難別途申し受けます

補償内容	補償額	免責金	補償料/1日
車両損害事故	修理実損額	5万円~10万円	150円~1,500円

■ **その他** ●主な対象機種／発電機・コンプレッサー・ハウス・トイレ
測量機器・小物機械など

補償内容	補償額	免責金	補償料/1日
物損事故	修理実損額	1万円~10万円	50円~1,500円

※修理期間中の休車補償は、お客様の実費とさせていただきます ※台風、地震、噴火などの風水害には応応されませんのでご了承下さい。 ※ご契約者または使用者の故意・重過失・不正行為または本来の使用方を著しく逸脱した行為につきましては応外と成ります。 ※その他詳細につきましては、最寄りの営業所までご相談ください。

販売商品

建設資材	セパレータ、ホームタイ、当金、Pコン、差筋アンカー、コンパネ、ボイド、サポート、丸、角パイプ、コンクリートシュート、バラホーム、ケンタイト、鉄筋、丁張板、土嚢袋、塩ビパイプ、コルゲートパイプ、仮設足場、止水板、釘、布団カゴ、剥離剤、サンドマット、コードリール、水系、水平器、面木、セリ矢、チップソー、スプレー、投光器、ブルーシート、サニーハウス、その他。
保安用品	工事灯、バリケード、矢印板、コーン、工事看板、信号機、AVライト、手旗、電光表示板、カラーフェンス、回転灯、トラロープ、マンガ板、カーブミラー、安全靴、消化器、ヘルメット、安全旗、社旗、ピカピカチューブ、その他。
測量用品	アルミスタッフ、クロスロット、ピンポール、木ポール、工事用黒板、スケール、丁張ロット、紅白ロット、スラント、チョーク、巻尺、レベルBOOK、その他。
電動工具	ハンマードリル、丸ノコ、電気ドリル、グラインダー、ブロワー、インパクトドライバードリル、コードレスドライバードリル、高速カッター、電気カンナ、木工機械、その他。
測量器械	オートレベル、回転レベル、トータルステーション、光波距離計、無線機、土木積算システム、計算機、パソコン(ハード、ソフト)各種、コピー機、FAX、カメラ、デジタルカメラ、写真管理システム、その他。
小型建設機械	発電機、ランマー、プレート、コンプレッサー、ハンドローラー、ハイウォッシャー、ロードカッター、ハンドカッター、ウェルダ、チェーンソー、草刈機、ミキサー、鉄筋加工機、高周波パイプレーター、水中ポンプ、ユニットハウス、トイレ、その他。
大型建設機械	油圧ショベル、油圧ブレーカー、運搬車、ローラー、グレーダー、フィニッシャー、ブル、タイヤショベル、各種アタッチメント、その他。
施工工事	連棟ハウス、事務所ハウス、種子吹付け、仮設橋、フェンス、ストンガード、その他。

あなたの機械を現金で 高価買取いたします

日立、住友、ヤンマー、三菱、コマツ クボタ、コベルコ等、各メーカー 各機種おまかせください!

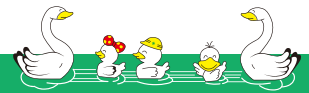

機械レンタルや商品のご用命は
お近くの営業所または担当者までお問合せください。

■中津支店
TEL.0979-32-8346
大分県中津市大字野依702-1
FAX.0979-32-7633

**■(有)中野機械
本社営業部**
TEL.0979-32-8346

■行橋支店
TEL.0930-25-0036
福岡県行橋市大字今井1390
FAX.0930-25-1842

■高田営業所
TEL.0978-22-1145
大分県豊後高田市玉津1595-2
FAX.0978-22-1146

■宇佐営業所
TEL.0978-37-3041
大分県宇佐市大字上田1526
FAX.0978-37-3061

■耶馬溪営業所
TEL.0979-52-2712
大分県中津市本耶馬溪町
多志田1277-1
FAX.0979-52-2812

■豊前営業所
TEL.0979-84-0188
福岡県豊前市八屋508
FAX.0979-84-0189

■小倉営業所

北九州市小倉南区
上曾根新町897-5

**■企画推進室
中津営業所**
TEL.0979-33-7522
大分県中津市大字植野
字小見野467
FAX.0979-33-7533

**■企画推進室
岡山営業所**
TEL.086-441-2247
岡山県倉敷市中島234-10
FAX.086-441-2248

■(株)エコネット
TEL.0979-52-2028
大分県中津市本耶馬溪町樋田56-1
FAX.0979-52-2004



株式会社 **ナカノ**